



2017-2018

# Bimecc®

КОЛЕСНЫЕ  
АКСЕССУАРЫ

# Vimecc®

Vimecc Engineering – основной европейский производитель крепежных элементов и аксессуаров для легкосплавных дисков.

Итальянская компания VIMECC продолжает свое производство на постоянно растущем рынке. Соответствуя самым высоким стандартам, она превосходит ожидания клиентов по качеству и срокам изготовления.

В связи с глобальным запросом на качество и диапазон своей продукции компания VIMECC открыла два новых распределительных склада: VIMECC UK LTD, расположенный в Хартфордшире, Великобритания, и VIMECC США inc., расположенный в Калифорнии, США.

## НАША МИССИЯ

«Производство и поставка крепежных элементов и аксессуаров для колесных дисков». Быть отличным поставщиком с высоким уровнем развития в области внедрения последних научно-технических достижений в сфере производства колесных аксессуаров.

Мы стремимся быть лучшими в предоставлении услуг нашим клиентам: поставок неизменно высококачественной продукции и сервисного обслуживания в соответствии с графиком.

## НАШЕ ВИДЕНИЕ

«Неправильная установка колесных дисков подвергает вас опасности. Мы знаем, как решить эту проблему».

## ОБЕСПЕЧЕНИЕ СООТВЕТСТВИЯ ТРЕБОВАНИЯМ КЛИЕНТА

Кроме производства высококачественного крепежа, персонализированной маркировки и упаковки, VIMECC дополнительно предлагает своим клиентам услугу «подгонки под потребителя». В короткие сроки мы можем наладить производство нестандартного крепежа.

Мы можем также производить крепежные элементы по чертежам заказчика.





..... ДЛЯ ТЕХ, КТО ТРЕБУЕТ ОТЛИЧНОЕ КАЧЕСТВО



**ПРОИЗВОДСТВЕННЫЕ ЛИНИИ**



**УПАКОВОЧНЫЕ ЛИНИИ**



**СКЛАД**



## ИССЛЕДОВАНИЯ И РАЗРАБОТКИ

Компания VIMECC характеризуется серьезной стремительностью к инновационной деятельности, и значительные инвестиции выделяются научным исследованиям и разработкам. VIMECC использует три станции автоматического проектирования для разработки своей продукции. Это гарантирует воспроизводимость и короткое время от концепции до окончательного утверждения. Наш отдел механики использует самые современные автоматизированные системы, что позволяет достигать высоких производственных показателей при низких затратах. Наши высокоточные производственные процессы свидетельствуют о том, что наша продукция хорошо подходит для линий автоматизированной сборки.

Инжиниринговая группа компании VIMECC готова сотрудничать с вами, чтобы обеспечить все требования ваших спецификаций.

## КАЧЕСТВО

Для всеобщего и полного удовлетворения наших клиентов политикой качества как главной целью у нас имеются четко документированные стандарты качества и процедуры, которые были разработаны для управления проектами. Вся система качества следит за отношениями с клиентами и управлением людскими ресурсами.

На каждом этапе производственного процесса есть места для контроля качества. Постоянные замеры, тесты на коррозию, а также тесты на крутящий момент и напряжение гарантируют соблюдение высокого качества как нашей главной цели.

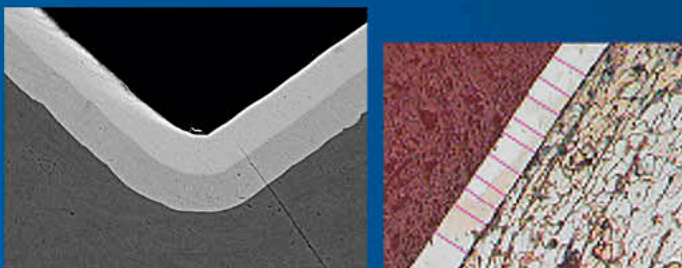

Структурный анализ хромирующего покрытия

## СЕРТИФИКАЦИЯ

В 1996 году VIMECC получил сертификат системы качества ISO 9001, а в 2000 году сертификат системы качества QS-9000. VIMECC имеет TV сертификаты ISO/TS 16949 и ISO 9001.





## УПАКОВКА

Компания BIMECC предлагает широкий ассортимент упаковки.

Мы можем сохранить время и деньги наших клиентов посредством подбора упаковки и маркировки в соответствии с их запросами.

Наш отдел может помочь в удовлетворении потребностей клиентов, начиная от упаковки до маркировки.

Департамент упаковки предоставляет два основных вида услуг:

- 1) Индивидуальная возможность упаковки продукта для удовлетворения специфических потребностей заказчика. Мы можем упаковывать определенные части в определенном количестве в целый ряд коробок или мешков. Мы можем также промаркировать эту упаковку с информацией о продукте.
- 2) Ведение достаточно большого перечня деталей, предлагаемых в нашем каталоге.

Упаковка  
россыпью



Упаковка  
россыпью

Упаковка  
комплектами



Упаковка в  
полиэтиленовые  
пакеты



Мы можем предложить вам:

Тип	Размер	Содержимое
Упаковка россыпью	285x190x160	200–500 гайки/болты
	265x140x76	100 шт.
	198x103x53	50 шт.
Упаковка комплектами	156x114x68	16 или 20-гайки/болты в пластиковых пакетах с или без центрирующих колец и золотников
Полиэтиленовые пакеты	По требованию	5 или больше штук





## КОЛЕСНЫЕ ГАЙКИ

с посадочным местом, конус 60°

8–12

с посадочным местом, сфера

13

под внутренний многогранник и адаптеры

14–15

## КОЛЕСНЫЕ БОЛТЫ

с посадочным местом, конус 60°

16–19

с посадочным местом, сфера

20–22

под внутренний многогранник и адаптеры

24–25

## RCD БОЛТЫ И ГАЙКИ

23

## БОЛТЫ-СЕКРЕТКИ, ГАЙКИ-СЕКРЕТКИ

с посадочным местом, конус 60°

26

с посадочным местом, сфера

26

набор секреток

27

переходник под гаечный ключ

27

## КРЕПЕЖ ДЛЯ АВТО И МОТОСПОРТА

28–31

## ШПИЛЬКИ СТУПИЦЫ

32

## БОЛТЫ И ГАЙКИ ДЛЯ СОСТАВНЫХ ДИСКОВ

33

## КОЛЕСНЫЕ ПРОСТАВКИ

34

## СТАЛЬНЫЕ ВСТАВКИ И ЗАЩИТНЫЕ КОЛПАЧКИ

35

## СТУПИЧНЫЕ КОЛЬЦА

36–37

## КРЕПЕЖ OEM

38–55



## НОВИНКИ

### Крепеж для авто и мотоспорта

Доступные размеры (см. стр. 28–31)



### Новые сферические болты M14x1,25

Доступные размеры (см. стр. 20)



### Новые оригинальные болты и гайки

Доступные размеры (см. стр. 38)

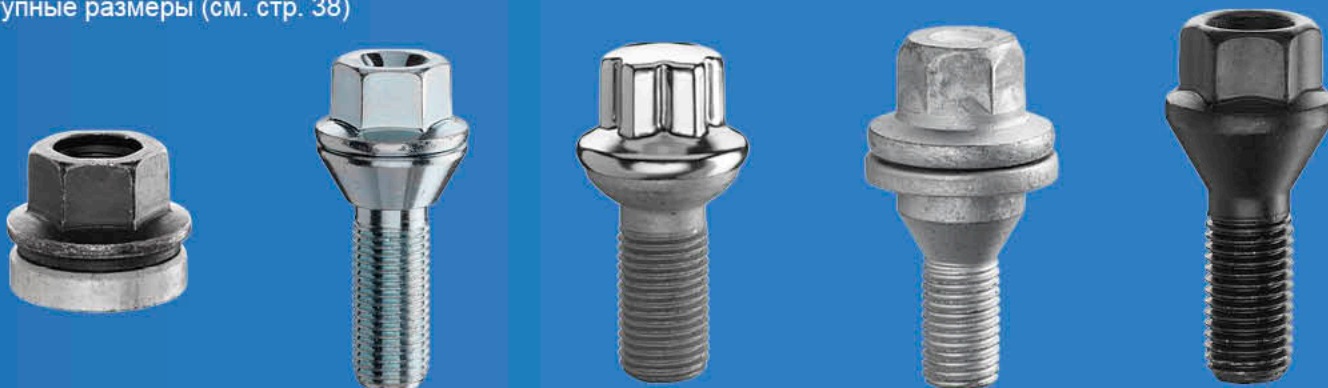



Конус 60°

17 мм ключ



34 мм

60°



23 мм

60°

**НОВИНКА**

Низкопрофильные гайки



18,5 мм

60°

**Закрытые колесные гайки конусные, 17 мм ключ**

Шаг резьбы	Артикул
M12x1,5	D90
M12x1,25	D91
M12x1,75	по запросу
M14x1,5	по запросу
M14x2	по запросу
3/8 UNF	по запросу
7/16 UNF	D93
1/2 UNF	D92
9/16 UNF	по запросу

**Открытые колесные гайки конусные, 17 мм ключ**

Шаг резьбы	Артикул
M12x1,5	D95
M12x1,25	D96
M12x1,75	D99
M14x1,5	D95D
M14x2	по запросу
3/8 UNF	по запросу
7/16 UNF	по запросу
1/2 UNF	D97
9/16 UNF	по запросу

**Открытые колесные гайки конусные, 17 мм ключ**

Шаг резьбы	Артикул
M12x1,5	D95RH
M12x1,25	D96RH

Конус 60°

19 мм (3/4") ключ



34 мм

60°



41 мм

60°

**Закрытые колесные гайки конусные, 19 мм ключ**

Шаг резьбы	Артикул	Шаг резьбы	Артикул
M12x1,5	D6	M12x1,5	D1
M12x1,25	D2	M12x1,25	D3
M12x1,75	по запросу	M12x1,75	D175
M14x1,5	D13	M14x1,5	D5
M14x2	D13X2	M14x2	D5X2
3/8 UNF	D638	3/8 UNF	по запросу
7/16 UNF	D16	7/16 UNF	D7
1/2 UNF	D10	1/2 UNF	D4
9/16 UNF	D6H	9/16 UNF	по запросу



## КОЛЕСНЫЕ ГАЙКИ

Конус 60°

19 мм (3/4") ключ

### Пожиизненная Ггарантия

ЗАГЛУШКА ИЗ НЕРЖАВЕЮЩЕЙ СТАЛИ



Закрытые колесные гайки конусные, 19 мм ключ, с заглушкой из нержавеющей стали

Шаг резьбы	Артикул
M12x1,5	D30
M12x1,25	D31
M12x1,75	D35
M14x1,5	D32
M14x2	по запросу
3/8 UNF	по запросу
7/16 UNF	по запросу
1/2 UNF	D33
9/16 UNF	по запросу

Конус 60°

19 мм (3/4") ключ

Низкопрофильные гайки



Открытые колесные гайки конусные, 19 мм ключ

Шаг резьбы	Артикул
M12x1,5	D60
M12x1,25	D61
M12x1,75	D65
M14x1,5	D62
M14x2	D62X2
3/8 UNF	по запросу
7/16 UNF	D64
1/2 UNF	D63
9/16 UNF	D60H

Открытые колесные гайки конусные, 19 мм ключ

Шаг резьбы	Артикул
M12x1,5	D14
M12x1,25	D23
M12x1,75	D1475
M14x1,5	D17
M14x2	D17X2
M14x1,25	D17X125
3/8 UNF	по запросу
7/16 UNF	D14U16
1/2 UNF	D22
9/16 UNF	по запросу

НОВИНКА

## Конус 60°

## 19 мм (3/4") ключ



Колесные гайки конусные с удлиненным корпусом для внедорожников, 19 мм ключ

Шаг резьбы	Артикул
M12x1,5	D40
M12x1,25	D41
M12x1,75	D45
M14x1,5	D42
M14x2	по запросу
3/8 UNF	по запросу
7/16 UNF	по запросу
1/2 UNF	D43
9/16 UNF	по запросу

Шаг резьбы	Артикул
M12x1,5	D100
M12x1,25	D101
M12x1,75	по запросу
M14x1,5	D102
M14x2	по запросу
3/8 UNF	по запросу
7/16 UNF	по запросу
1/2 UNF	D103
9/16 UNF	по запросу

Открытые колесные гайки конусные с удлиненным корпусом для внедорожников, 19 мм ключ

Шаг резьбы	Артикул
M12x1,5	D110
M12x1,25	D111
M12x1,75	по запросу
M14x1,5	D113
M14x2	D114
3/8 UNF	по запросу
7/16 UNF	по запросу
1/2 UNF	D112
9/16 UNF	D115

## Конус 60°

## 21 мм (13/16") ключ



Открытые гайки конусные с удлиненным корпусом для внедорожников, 21 мм ключ

Шаг резьбы	Артикул
M12x1,5	D70
M12x1,25	D71
M12x1,75	по запросу
M14x1,5	D76
M14x2	по запросу
3/8 UNF	по запросу
7/16 UNF	по запросу
1/2 UNF	D73
9/16 UNF	по запросу



## КОЛЕСНЫЕ ГАЙКИ

Конус 60°

21 мм (13/16") ключ



Закрытые колесные гайки конусные, 21 мм ключ			
Шаг резьбы	Артикул	Шаг резьбы	Артикул
M12x1,5	D26	M12x1,5	D8
M12x1,25	по запросу	M12x1,25	D9
M12x1,75	по запросу	M12x1,75	по запросу
M14x1,5	по запросу	M14x1,5	D8D
M14x2	по запросу	M14x2	по запросу
3/8 UNF	по запросу	3/8 UNF	по запросу
7/16 UNF	по запросу	7/16 UNF	по запросу
1/2 UNF	по запросу	1/2 UNF	D15
9/16 UNF	по запросу	9/16 UNF	по запросу

Конус 60°

21 мм (13/16") ключ

### Пожизненная Гарантия

ЗАГЛУШКА ИЗ НЕРЖАВЕЮЩЕЙ СТАЛИ

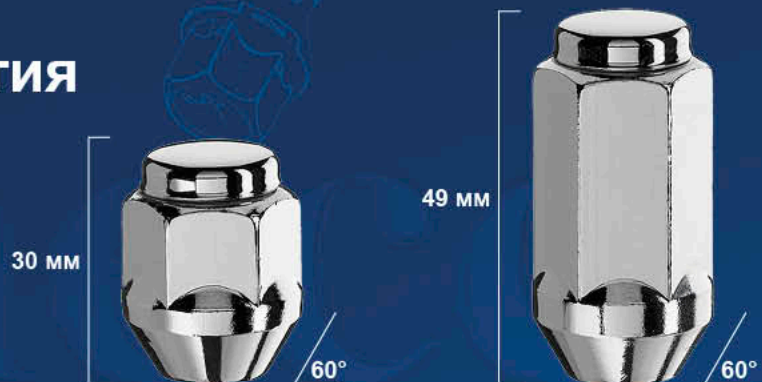

Закрытые колесные гайки конусные с заглушкой из нержавеющей стали, 21 мм ключ			
Шаг резьбы	Артикул	Шаг резьбы	Артикул
M12x1,5	D50	M12x1,5	D29
M12x1,25	D51	M12x1,25	по запросу
M12x1,75	по запросу	M12x1,75	по запросу
M14x1,5	D52	M14x1,5	D29D
M14x2	по запросу	M14x2	D29X2
3/8 UNF	по запросу	3/8 UNF	по запросу
7/16 UNF	по запросу	7/16 UNF	по запросу
1/2 UNF	по запросу	1/2 UNF	D29U2
9/16 UNF	по запросу	9/16 UNF	D29G

Конус 60°  
21 мм (13/16") ключ



ИДЕАЛЬНЫ  
ПОД КОЛПАКОМ

Конус 60°  
22 мм (7/8") ключ



Открытые колесные гайки конусные, 21 мм ключ	
Шаг резьбы	Артикул
M12x1,5	D21
M12x1,25	D24
M12x1,75	по запросу
M14x1,5	D21D
M14x2	по запросу
3/8 UNF	по запросу
7/16 UNF	по запросу
1/2 UNF	по запросу
9/16 UNF	по запросу

Открытые колесные гайки конусные, 22 мм ключ	
Шаг резьбы	Артикул
M12x1,5	по запросу
M12x1,25	по запросу
M12x1,75	по запросу
M14x1,5	D18D
M14x2	D18X2
3/8 UNF	по запросу
7/16 UNF	по запросу
1/2 UNF	D18
9/16 UNF	по запросу

Конус 60°

22 мм (7/8") ключ

## Пожизненная Гарантия

ЗАГЛУШКА ИЗ НЕРЖАВЕЮЩЕЙ СТАЛИ

Закрытые колесные гайки конусные с заглушкой из нержавеющей стали, 22 мм ключ

Шаг резьбы	Артикул
M12x1,5	по запросу
M12x1,25	по запросу
M12x1,75	по запросу
M14x1,5	DC22D60
M14x2	DC22D14X2
3/8 UNF	по запросу
7/16 UNF	по запросу
1/2 UNF	по запросу
9/16 UNF	DC22G60



Закрытые колесные гайки конусные с заглушкой из нержавеющей стали, 22 мм ключ

Шаг резьбы	Артикул
M12x1,5	по запросу
M12x1,25	по запросу
M12x1,75	по запросу
M14x1,5	по запросу
M14x2	по запросу
3/8 UNF	по запросу
7/16 UNF	по запросу
1/2 UNF	по запросу
9/16 UNF	DC22G75

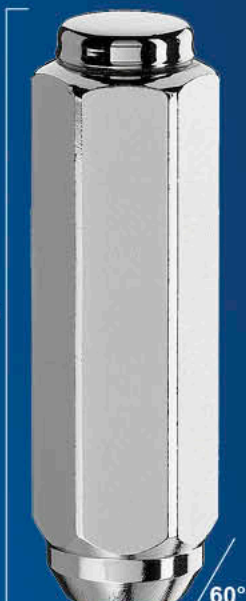



# КОЛЕСНЫЕ ГАЙКИ

Сфера  
17 мм ключ



Сфера



19 мм (3/4") ключ



Открытые колесные гайки  
сфера (радиус 12 мм),  
17 мм ключ

Шаг резьбы	Артикул
M12x1,5	D95R
M12x1,25	по запросу
M12x1,75	по запросу
M14x1,5	D95RD
M14x2	D95RX2
3/8 UNF	по запросу
7/16 UNF	по запросу
1/2 UNF	по запросу
9/16 UNF	по запросу

Открытые колесные гайки  
сфера (радиус 12 мм),  
19 мм ключ

Шаг резьбы	Артикул
M12x1,5	D14R
M12x1,25	по запросу
M12x1,75	по запросу
M14x1,5	по запросу
M14x2	по запросу
3/8 UNF	по запросу
7/16 UNF	по запросу
1/2 UNF	по запросу
9/16 UNF	по запросу

Открытые колесные гайки  
сфера (радиус 14 мм),  
19 мм ключ

Шаг резьбы	Артикул
M12x1,5	по запросу
M12x1,25	по запросу
M12x1,75	по запросу
M14x1,5	D17R
M14x2	по запросу
3/8 UNF	по запросу
7/16 UNF	по запросу
1/2 UNF	по запросу
9/16 UNF	по запросу

Закрытые колесные гайки  
сфера (радиус 14 мм)  
с заглушкой  
из нержавеющей стали,  
19 мм ключ

Шаг резьбы	Артикул
M12x1,5	D30R
M12x1,25	D31R
M12x1,75	D35R
M14x1,5	D32R
M14x2	по запросу
3/8 UNF	по запросу
7/16 UNF	по запросу
1/2 UNF	D33R
9/16 UNF	по запросу

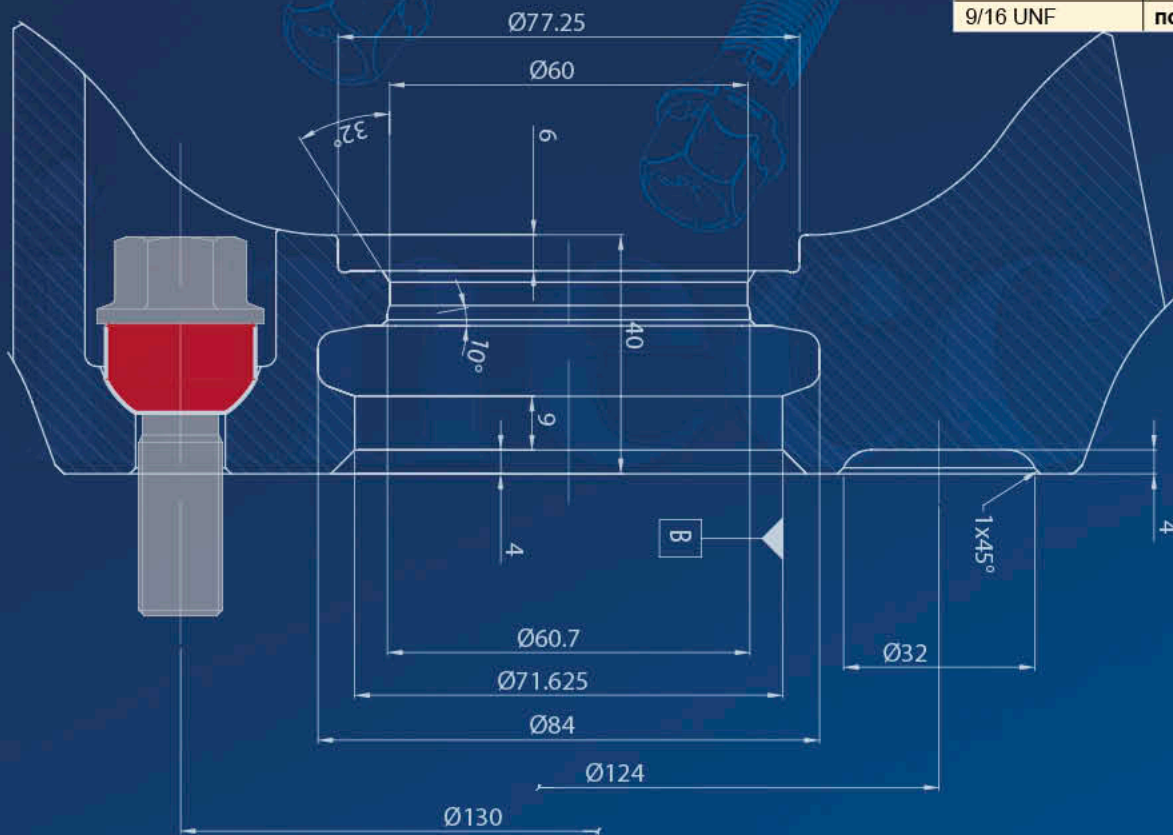

## Под внутренний многогранник (внешний диаметр 20 и 21,6 мм)



Внешний диаметр 20 мм, под внутренний многогранник	
Шаг резьбы	Артикул
M12x1,5	DST20A
M12x1,25	DST20B
M12x1,75	DST20G
M14x1,5	DST20D
M14x2	DST20DX2
3/8 UNF	<b>по запросу</b>
7/16 UNF	<b>по запросу</b>
1/2 UNF	DST20E
9/16 UNF	<b>по запросу</b>

Внешний диаметр 21,6 мм, под внутренний многогранник	
Шаг резьбы	Артикул
M12x1,5	DSTC20A
M12x1,25	DSTC20B
M12x1,75	<b>по запросу</b>
M14x1,5	DSTC20D
M14x2	DSTC20DX2
3/8 UNF	<b>по запросу</b>
7/16 UNF	DSTC20F
1/2 UNF	DSTC20E
9/16 UNF	DSTC20H

## Под внутренний многогранник (внешний диаметр 23 мм)



Внешний диаметр 23 мм, под внутренний многогранник			
Шаг резьбы	Артикул	Шаг резьбы	Артикул
M12x1,5	DSTA	M12x1,5	DSTA45
M12x1,25	DSTB	M12x1,25	<b>по запросу</b>
M12x1,75	DSTG	M12x1,75	DSTG45
M14x1,5	DSTD	M14x1,5	DSTD45
M14x2	DSTDx2	M14x2	DSTD45x2
3/8 UNF	<b>по запросу</b>	3/8 UNF	<b>по запросу</b>
7/16 UNF	<b>по запросу</b>	7/16 UNF	DSTF45
1/2 UNF	DSTE	1/2 UNF	DSTE45
9/16 UNF	DSTH	9/16 UNF	DSTH45



## КОЛЕСНЫЕ ГАЙКИ

Переходники для колесных гаек, под внутренний многогранник



Ключ 1	Ключ 2	L	Артикул
17	19	39	BRST1719



Ключ	L	Артикул
17	70	CSTL17
17	116	CSTL17/116
19	70	CSTL19
21	70	CSTL21



Ключ	L	Артикул
17	30	CST17
19	30	CST19
21	30	CST21



## Конус 60° M12x1,5 17 мм ключ



Колесные болты M12x1,5, конус, 17 мм ключ		
S	L	Артикул
21	46,5	C17A21
22	47,5	LC17A22F
24	49	B27
26	51,5	B12
28	53,5	C17A28
30	55,5	B30
32	57,5	C17A32
35	60,5	C17A35
37	62,5	C17A37
39	64	B34
42	67,5	C17A42
43	68,5	C17A43
45	70,5	C17A45
47	72	C17A50/47
50	75	C17A50
55	80	C17A55
60	85	C17A60

## Конус 60° M12x1,25 17 мм ключ



Колесные болты M12x1,25, конус, 17 мм ключ		
S	L	Артикул
24	48,5	C17B24
26	50	C17B26
28	52	C17B28
30	54	C17B30
34	58	C17B34
36	60	C17B36
39	64	C17B39
42	67	C17B42
45	70	C17B45
50	75	C17B50
55	80	C17B60/55
60	85	C17B60

## Конус 60° M14x1,5 17 мм ключ



Колесные болты M14x1,5, конус, 17 мм ключ		
S	L	Артикул
20	43,5	B46/20
25	48,5	B46
27	51	C17D27
28	52	B13
30	53,5	C17D30
33	56	B42
35	58	C17D35
38	62	C17D40/38
40	63,5	C17D40
43	67	C17D43
45	69	C17D45
47	71	C17D50/47
50	74	C17D50
55	79	C17D60/55
60	84	C17D60

## Конус 60° M14x1,25 17 мм ключ



Колесные болты M14x1,25, конус, 17 мм ключ		
S	L	Артикул
27,6	51	C17F27
30	53,5	C17F30
33	56,5	C17F33
35	58,5	C17F35
38	61,5	C17F38
40	63,5	C17F40
43	66,5	C17F43
45	68,5	C17F45
50	73,5	C17F50
55	78,5	C17F55



## КОЛЕСНЫЕ БОЛТЫ

Конус 60°

короткая головка, 17 мм ключ

Идеально для применения с колесными проставками

- Лучший выбор для фиксации колесных проставок к ступице
- Высота головки не более 7 мм!

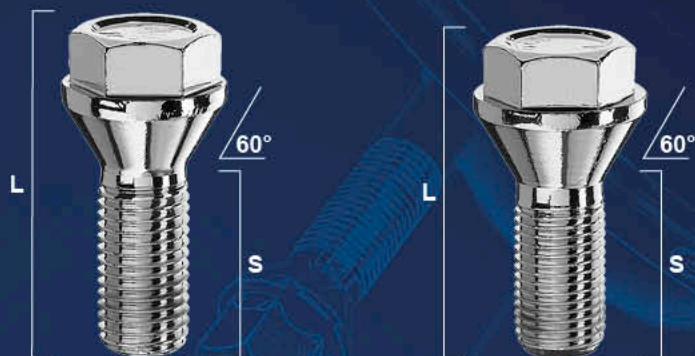

Колесные болты M12x1,5, конус, 17 мм ключ		
S	L	Артикул
19	35	C17A19TB
20	37,5	C17A21TB
19	37	C17A21TBEI
26	42,5	C17A26TB
26	42,5	C17A26TBEI

Колесные болты M12x1,25, конус, 17 мм ключ		
S	L	Артикул
22	41	C17B22TB



Колесные болты M14x1,5, конус, 17 мм ключ		
S	L	Артикул
19	35,5	C17D19TB
20	37,5	C17D21TB
24	40	C17D24TBEI
24	42	C17D26TB

Колесные болты M12x1,75, конус, 17 мм ключ		
S	L	Артикул
18	37,5	C17G21TB
22	42,5	C17G26TB

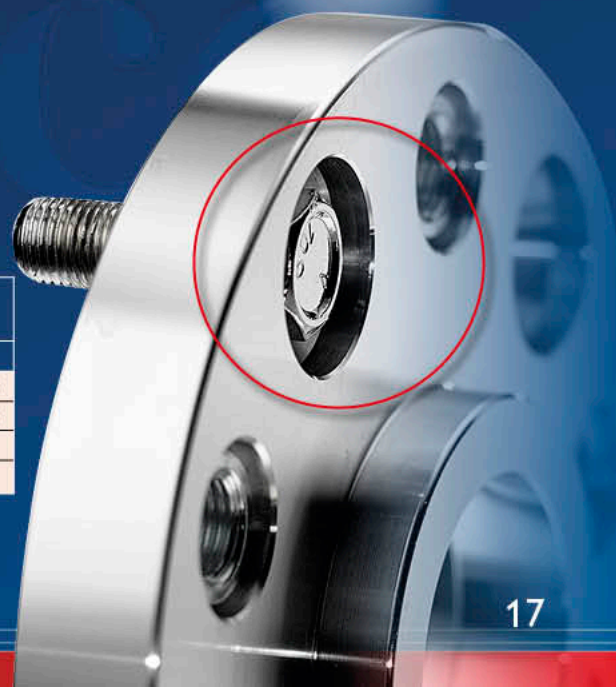

Плоское посадочное место, M12x1,25, 17 мм ключ



НОВИНКА

Плоское посадочное место, M12x1,5, 17 мм ключ



Конус 60° M12x1,5 19 мм (3/4") ключ

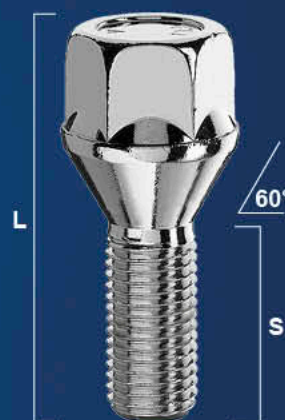

Колесные болты с плоским посадочным местом M12x1,25, конус, 17 мм ключ

S	L	Артикул
35	57	VPE03
40	62	VPE03-40
45	67	VPE03-45
50	72	VPE03-50
55	77	VPE03-55

Колесные болты с плоским посадочным местом M12x1,5, конус, 17 мм ключ

S	L	Артикул
32,5	53,5	VPE05
37	59	VPE04-37
43	65	VPE04-43
48	70	VPE04-48
53	75	VPE04-53

Колесные болты M12x1,5, конус, 19 мм ключ

S	L	Артикул
24	49	C19A24
26	51	B15
50	75	C19A50

Конус 60° M12x1,25 19 мм (3/4") ключ

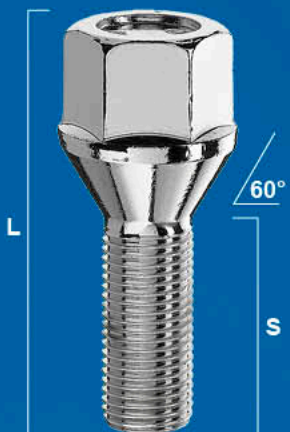

Колесные болты M12x1,25, конус, 19 мм ключ

S	L	Артикул
24	49	C19B24
26	51	C19B26
28	53	B14
32	57	B31
34	59	C19B34
36	61	C19B36
39	64	C19B42/39
42	67	C19B42
46	71	C19B46
50	74	C19B50

Конус 60° M12x1,75 19 мм (3/4") ключ



FOR **VOLVO** APPLICATION

Колесные болты M12x1,75, конус, 19 мм ключ

S	L	Артикул
27	53	VOLVO
35	59,5	C19G35



## КОЛЕСНЫЕ БОЛТЫ

Конус 60° M14x1,5  
19 мм (3/4") ключ



Колесные болты M14x1,5,  
конус, 19 мм ключ

S	L	Артикул
28	51,5	C19D30/28
30	53,5	C19D30
33	56	C19D36/33
34	57	C19D36/34
36	59	C19D36
50	73	C19D50
69	92	C19D69

Конус 60° M16x1,5  
19 мм (3/4") ключ



Колесные болты M16x1,5,  
конус, 19 мм ключ

S	L	Артикул
33	54	2005-02-01

Конус 60° M14x1,5

19 мм (3/4") ключ

с подвижной шайбой



Колесные болты M14x1,5,  
конус, 19 мм ключ

S	L	Артикул
28	57,5	PC19D28-MW
30	59,5	PC19D30-MW
37	66,5	PC19D37-MW
42	71,5	PC19D42-MW
45	74,5	PC19D45-MW
48	77,5	PC19D48-MW
53	82,5	PC19D53-MW
58	87,5	PC19D58-MW



Колесные болты M14x1,5,  
с шайбой, конус, 19 мм ключ,  
ПУСТОТЕЛЯЯ ГОЛОВКА

S	L	Артикул
34	61	C19D34-MW

## Сфера M12x1,5 (радиус 12 мм)

17 мм ключ

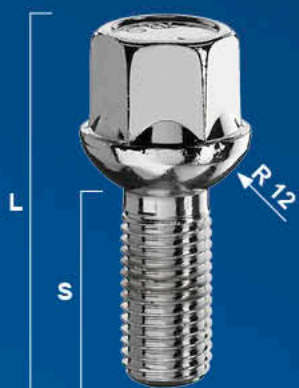

Колесные болты M12x1,5, сфера (радиус 12 мм), 17 мм ключ		
S	L	Артикул
21	42,5	LS17A21F
23	42,5	S17A23
26	45,5	S17A26
28	48,5	S17A28
30	50,5	S17A30
32	53,5	S17A32
35	57,5	S17A35
40	60,5	S17A40
45	65	S17A45
50	72,5	S17A50
55	77,5	S17A55
60	81	S17A60

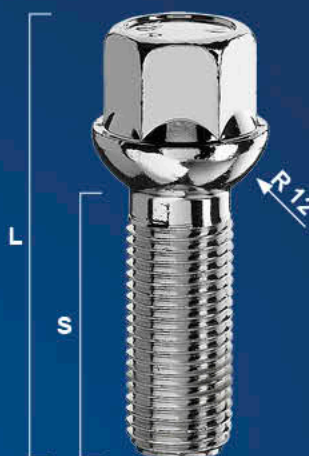

Колесные болты M14x1,5, сфера (радиус 12 мм), 17 мм ключ		
S	L	Артикул
25,5	45	LS17D25F
27	47	S17D27
30	51	S17D30
32	53	S17D32
35	56	S17D35
38	59	S17D40/38
40	61	S17D40
43	64	S17D43
45	66	S17D45
47	68	S17D50/47
50	71	S17D50
55	76	S17D60/55
60	81	S17D60
64	85	S17D64

## Сфера M14x1,25 (радиус 12, 13, 14 мм)

17 мм ключ

**НОВИНКА**

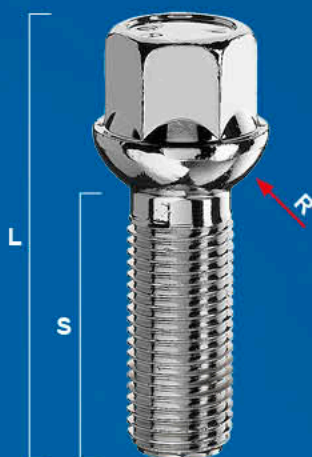

Колесные болты M14x1,25, сфера (радиус 12, 13, 14 мм), 17 мм ключ				
S	L	R	Покрытие	Артикул
37	57	12 мм	DELTAPROTEKT KL100	S17F37-KL100
39	59	12 мм	WHITE ZINC PLATED	S17F39
29,5	49	13 мм	DELTAPROTEKT KL100	S17F29-KL100
29,5	49	13 мм	BLACK ZINC PLATED	S17F29R13ZNNI
29	48	14 мм	WHITE ZINC PLATED	S17F29R14



## КОЛЕСНЫЕ БОЛТЫ

Сфера (радиус 13 мм)

17 мм ключ



Колесные болты M12x1,5,  
сфера (радиус 13 мм),  
17 мм ключ,  
ПУСТОТЕЛАЯ ГОЛОВКА

S	L	Артикул
24,5	45,7	LS17A25F-Z



Колесные болты M14x1,5,  
сфера (радиус 13 мм),  
17 мм ключ,  
ПУСТОТЕЛАЯ ГОЛОВКА

S	L	Артикул
27	48	LS17D27F

Сфера (радиус 13 мм)

17 мм ключ



Колесные болты M14x1,5,  
сфера (радиус 13 мм),  
17 мм ключ

S	L	Артикул
30	49	S17D30R13
32	51	S17D32R13
35	54	S17D35R13
37	56	S17D37R13
40	59	S17D40R13
43	62	S17D43R13
45	64	S17D45R13
47	66	S17D47R13
50	69	S17D50R13

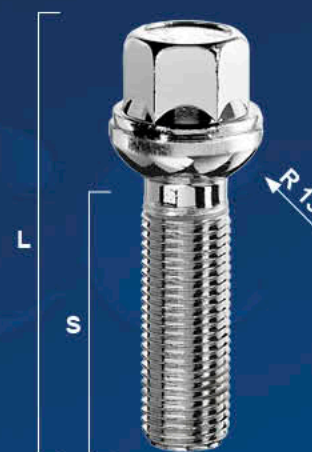

Колесные болты M14x1,5,  
с шайбой, сфера (радиус 13 мм),  
17 мм ключ

S	L	Артикул
32	55,5	S17D32-MW
39	63,5	S17D39-MW
42	65,5	S17D42-MW
48	71,5	S17D48-MW

## Сфера (радиус 14 мм)

17 мм ключ

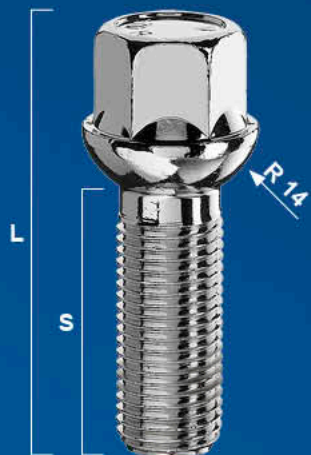

Колесные болты M14x1,5  
сфера (радиус 14 мм),  
17 мм ключ

S	L	Артикул
35	54	S17D45R14/35
40	59	S17D45R14/40
43	62	S17D43R14
45	64	S17D45R14
47	66	S17D47R14
50	69	S17D50R14
55	74	S17D55R14
60	79	S17D60R14
65	84	S17D65R14



Колесные болты M14x1,5,  
с шайбой, сфера  
(радиус 14 мм),  
17 мм ключ

S	L	Артикул
28	57,5	WS17D28-MW
30	59,5	WS17D30-MW
37	66,5	WS17D37-MW
42	71,5	WS17D42-MW
45	74,5	WS17D45-MW
48	77,5	WS17D48-MW
50	79,5	WS17D50-MW
53	82,5	WS17D53-MW

## Сфера (радиус 14 мм)

19 мм ключ



Колесные болты M14x1,5,  
с шайбой, сфера  
(радиус 14 мм),  
19 мм ключ

S	L	Артикул
28	57,5	PS19D28-MW
30	59,5	PS19D30-MW
37	66,5	PS19D37-MW
42	71,5	PS19D42-MW
45	74,5	PS19D45-MW
48	77,5	PS19D48-MW
53	82,5	PS19D53-MW
58	87,5	PS19D58-MW



Колесные болты M14x1,5,  
с шайбой, сфера  
(радиус 14 мм),  
19 мм ключ

S	L	Артикул
28	57,5	PS19D28-MWZN
30	59,5	PS19D30-MW-ZN
37	66,5	PS19D37-MW-ZN
42	71,5	PS19D42-MW-ZN
45	74,5	PS19D45-MW-ZN
48	77,5	PS19D48-MW-ZN
53	82,5	PS19D53-MW-ZN
58	87,5	PS19D58-MW-ZN



## КОЛЕСНЫЕ БОЛТЫ

### Болты для варьирующего диаметра окружности (PCD)

**ВАЖНО!** Максимальное радиальное смещение 1,2 мм

Размеры PCD болтов, ключ 19 мм							
Артикул	A	B	C	D	E	F	G
B39LE	19	M12x1,25	21	24,5	34,6	26	57
B40LE	19	M12x1,25	21	29,5	39,6	26	62
B39LE/55	19	M12x1,25	37	46	55	26	77,4
Размеры PCD болтов, ключ 17 мм							
Артикул	A	B	C	D	E	F	G
A39LE-22	17	M12x1,25	18,5	22	32,1	26	54,5
A39LE	17	M12x1,25	21	24,5	34,6	26	57
B48LE	17	M12x1,5	21	27	36,5	26	59
B48LE-30	17	M12x1,5	24	30	39,5	26	62
D39LE	17	M14x1,5	25	27	35	28	58

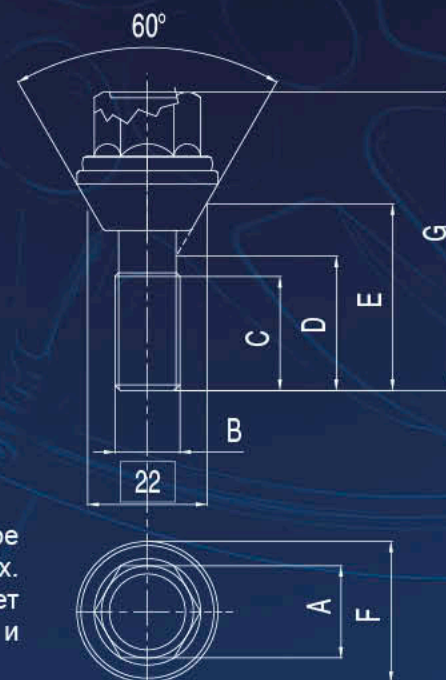

Благодаря этому новому элементу один и тот же диск, имеющий унифицированное центральное отверстие, может быть использован на различных автомобилях. Данный болт снабжен подвижной конической шайбой, которая поддерживает ось болта перпендикулярно к фланцу, позволяя отцентровать смещение и соответствующее межболтовое расстояние крепления колеса.

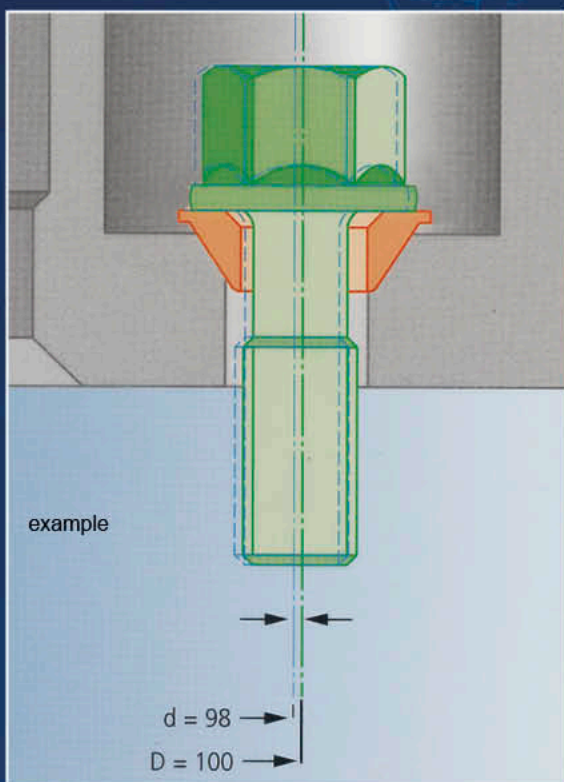

### Гайки для варьирующего диаметра окружности (PCD)



**Внимание:** минимальное закручивание на шпильку – 12 мм

Размеры PCD гаек, ключ 19 мм						
АРТИКУЛ	РЕЗЬБА	ГЛУБИНА РЕЗЬБЫ	D	E	F	G
DV6LE	M12x1,5	26	19	4	26	34
DV2LE	M12x1,25	26	19	4	26	34
DV10LE	1/2 UNF	26	19	4	26	34

## Болты под внутренний многогранник с внешним диаметром 20 мм



Болты под внутренний многогранник, M12x1,5, конус, внешний диаметр 20 мм

S	L	Артикул
22	48	VST20A22
24	50	VST20A24
26	52	VST20A26
28	54	VST20A28
32	58	VST20A32
45	71	VST20A45

Болты под внутренний многогранник, M12x1,25, конус, внешний диаметр 20 мм

S	L	Артикул
24	50	VST20B24
26	52	VST20B28/26
28	54	VST20B28
30	56	VST20B50/30
36	62	VST20B50/36
42	68	VST20B50/42
45	71	VST20B50/45
50	76	VST20B50

Болты под внутренний многогранник, M12x1,75, конус, внешний диаметр 20 мм

S	L	Артикул
28	54	VST20G28
30	56	VST20G30



Болты под внутренний многогранник, M14x1,25, конус, внешний диаметр 20 мм

S	L	Артикул
27	52	VST20F27
33	57	VST20F50/33
38	62	VST20F50/38
45	69	VST20F50/45
50	74	VST20F50



Болты под внутренний многогранник, M14x1,5, конус, внешний диаметр 20 мм

S	L	Артикул
25	50	VST20D28/25
28	53	VST20D28
30	55	VST20D30
33	58	VST20D33
40	65	VST20D40
45	70	VST20D45
55	80	VST20D55



## КОЛЕСНЫЕ БОЛТЫ

### Болты под внутренний многогранник с внешним диаметром 23 мм



Болты под внутренний многогранник, M12x1,5, конус, внешний диаметр 23 мм

S	L	Артикул
24	49,5	VSTA24
26	51,5	VSTA26
28	53,5	VSTA28
32	57,5	VSTA32
40	65,5	VSTA40
42	67,5	VSTA42
52	77,5	VSTA52

Болты под внутренний многогранник, M12x1,25, конус, внешний диаметр 23 мм

S	L	Артикул
22	47,5	VSTB22
24	49,5	VSTB24
26	51,5	VSTB26
28	53,5	VSTB28
40	65,5	VSTB40
50	75,5	VSTB50

Болты под внутренний многогранник, M14x1,5, конус, внешний диаметр 23 мм

S	L	Артикул
28	53,5	VSTD28
30	55,5	VSTD30
33	58,5	VSTD33
40	65,5	VSTD40
45	70,5	VSTD45
50	75,5	VSTD50
55	80,5	VSTD55

Болты под внутренний многогранник, M14x1,5, сфера, внешний диаметр 23 мм

S	L	Артикул
28	45	VSTD28R14

### Переходники для болтов под внутренний многогранник



Ключ 1	Ключ 2	L	Артикул
17	19	39	BRST1719



Ключ	L	Артикул
17	30	CST17
19	30	CST19
21	30	CST21



Ключ	L	Артикул
17	70	CSTL17
17	116	CSTL17/116
19	70	CSTL19
21	70	CSTL21

### Болты-секретки

### Конус 60°



Болты-секретки,  
M12x1,5, конус

S	L	Артикул
23	49	UB123
25	51	UB125
30	54	UB130
40	64	UB140

Болты-секретки,  
M12x1,25, конус

S	L	Артикул
27	52	UB325
42	67	UB342
50	75	UB350

Болты-секретки,  
M14x1,5, конус

S	L	Артикул
25	50	UB425
30	55	UB430
32	58	UB432
40	66	UB440
50	76	UB450

Болты-секретки,  
M14x1,25, конус

S	L	Артикул
27	51	UB527
43	67	UB543

### Болты-секретки

### Сфера



Болты-секретки,  
M12x1,5, сфера

S	L	Артикул
23	48	UBR123

Болты-секретки,  
M12x1,5, сфера

S	L	Артикул
28	51	UBR130

Болты-секретки,  
M14x1,5, сфера

S	L	Артикул
28	51	UBR430

Ключ-  
переходник

17/19



## ГАЙКИ-СЕКРЕТКИ И ПЕРЕХОДНИК ПОД ГАЕЧНЫЙ КЛЮЧ

### Набор секреток



Открытые гайки-секретки		
Размер резьбы	Ключ-переходник	Артикул
M12x1,5	19/21	UMO115
M12x1,25	19/21	UMO215
M12x1,75		по запросу
M14x1,5	19/21	UMO415
M14x2		по запросу
3/8 UNF		по запросу
7/16 UNF		по запросу
1/2 UNF	19/21	UMO012
9/16 UNF		по запросу



Закрытые гайки-секретки		
Размер резьбы	Ключ-переходник	Артикул
M12x1,5	19/21	UM115
M12x1,25	19/21	UM215
M12x1,75		по запросу
M14x1,5	19/21	UM415
M14x2		по запросу
3/8 UNF		по запросу
7/16 UNF		по запросу
1/2 UNF	19/21	UM012
9/16 UNF		по запросу

### Переходник под гаечный ключ

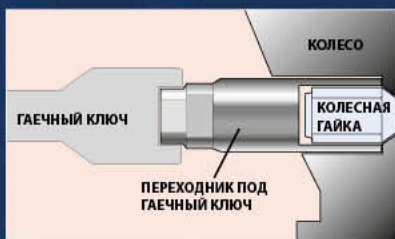

Ключ 1	Ключ 2	Ключ 3	Длина	D	Артикул
17	21	19	45	24	AU1921
17	21	19	75	24	BR17.2119
19	19	17	68	27	BR19.1917
19	21	19	68	27	BR19.2119
17	19	17	78	24	BR17.1917



### Баллонный ключ



Ключ	Артикул
19	1510000019.2

Длина

## Вкручивающиеся ступичные шпильки

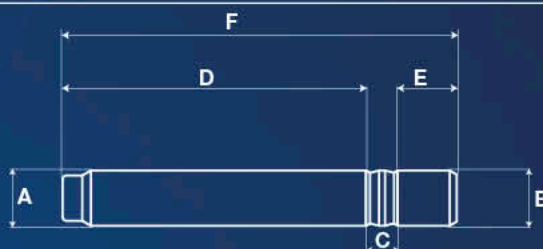

Артикул	A	B	C	D	E	F	Класс прочности	Покрытие	Коррозиестойкость
PRBA68	12x1,25	12x1,5	8	45	15	68	10,9	чёрное цинк-никелевое	>500h SST
PRBA82	12x1,25	12x1,5	8	59	15	82	10,9	чёрное цинк-никелевое	>500h SST
PRBA100	12x1,25	12x1,5	8	77	15	100	10,9	чёрное цинк-никелевое	>500h SST

## Вкручивающиеся ступичные шпильки с внутренним шестигранником

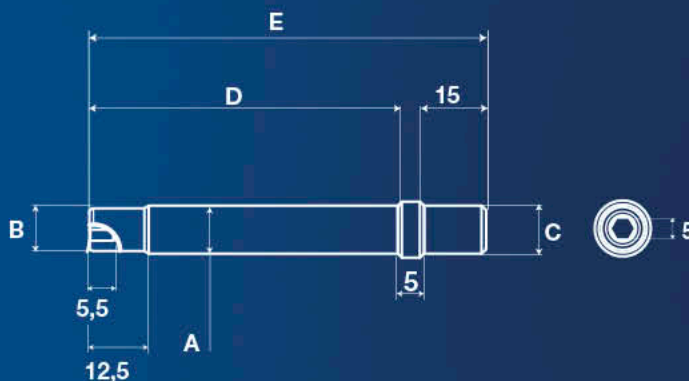

Артикул	A	B	C	D	E	Класс прочности	Покрытие	Коррозиестойкость
PRA68CH5	12x1,5	9,7	12x1,5	48	68	10,9	чёрное цинк-никелевое	>500h SST
PRA75CH5	12x1,5	9,7	12x1,5	55	75	10,9	чёрное цинк-никелевое	>500h SST
PRA82CH5	12x1,5	9,7	12x1,5	62	82	10,9	чёрное цинк-никелевое	>500h SST
PRA90CH5	12x1,5	9,7	12x1,5	70	90	10,9	чёрное цинк-никелевое	>500h SST
PRB68CH5	12x1,25	9,7	12x1,25	48	68	10,9	чёрное цинк-никелевое	>500h SST
PRB75CH5	12x1,25	9,7	12x1,25	55	75	10,9	чёрное цинк-никелевое	>500h SST
PRB82CH5	12x1,25	9,7	12x1,25	62	82	10,9	чёрное цинк-никелевое	>500h SST
PRB90CH5	12x1,25	9,7	12x1,25	70	90	10,9	чёрное цинк-никелевое	>500h SST
PRD68CH5	14x1,5	11,7	14x1,5	48	68	10,9	чёрное цинк-никелевое	>500h SST
PRD75CH5	14x1,5	11,7	14x1,5	55	75	10,9	чёрное цинк-никелевое	>500h SST
PRD82CH5	14x1,5	11,7	14x1,5	62	82	10,9	чёрное цинк-никелевое	>500h SST
PRD90CH5	14x1,5	11,7	14x1,5	70	90	10,9	чёрное цинк-никелевое	>500h SST
PRF68CH5	14x1,25	11,7	14x1,25	48	68	10,9	чёрное цинк-никелевое	>500h SST
PRF75CH5	14x1,25	11,7	14x1,25	55	75	10,9	чёрное цинк-никелевое	>500h SST
PRF82CH5	14x1,25	11,7	14x1,25	62	82	10,9	чёрное цинк-никелевое	>500h SST
PRF90CH5	14x1,25	11,7	14x1,25	70	90	10,9	чёрное цинк-никелевое	>500h SST



## КРЕПЕЖ ДЛЯ АВТО И МОТОСПОРТА

### Конусные гайки с медным покрытием

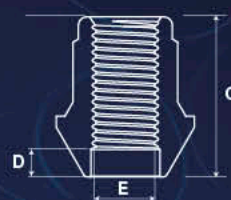
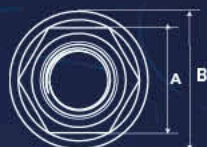

Артикул	A	B	C	D	E	F
V0010-019	19	23	34	1,5	M12x1,5	60°
V0010-012	19	25	29	5	M12x1,5	60°
V0010-009	19	25	29	5	M12x1,25	60°
V0010-016	19	25	28	5	M14x1,5	60°
V0010-013	17	25	27	5	M12x1,25	60°

### Сферические гайки с медным покрытием

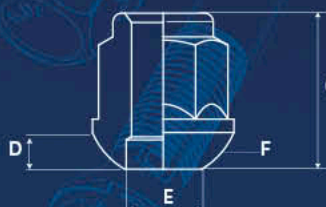

Артикул	A	B	C	D	E	F
V0010-015	19	24	26,5	5	M12x1,25	R13
V0010-017	17	25	27	5	M12x1,25	R13
V0010-018	19	23,5	26	5	M14x1,5	R12
V0010-023	17	24	27	1,5	M12x1,5	R12

### Плоские гайки с шайбой с медным покрытием

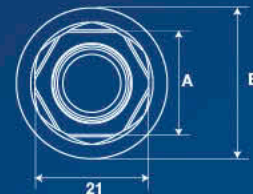
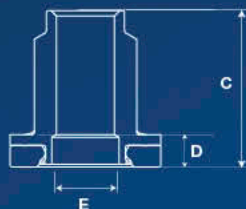

Артикул	A	B	C	D	E	Посадка
V0010-014	19	28	29	5	M12x1,25	Плоская

## Алюминиевые колесные гайки

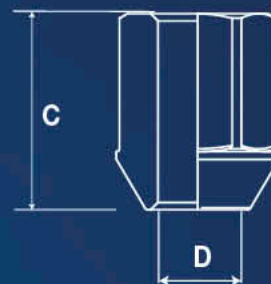

Артикул	A	B	C	D	Тип	Посадка
<b>B0010-001</b>	19	22	27	M12x1,25	открытый	60°
<b>B0010-002</b>	19	22	27	M12x1,5	открытый	60°
<b>B0010-003</b>	19	22	34	M12x1,5	закрытый	60°
<b>B0010-005</b>	19	25	34	M14x1,5	открытый	60°
<b>3028-99-1</b>	17	23	40	M12x1,5	закрытый	60°
<b>3028-99-1B</b>	17	23	40	M12x1,25	закрытый	60°
<b>DPORSCHЕ01</b>	19	26	32	M14x1,5	закрытый	R14

## Гайки с повышенной корозиестойкостью CL 10



Артикул	A	B	C	D	Класс прочности	Покрытие	Корозиестойкость
<b>D14CL10</b>	19	24	25	M12x1,5	10	белый цинк	>96h SST



# КРЕПЕЖ ДЛЯ АВТО И МОТОСПОРТА

## Плоская гайка

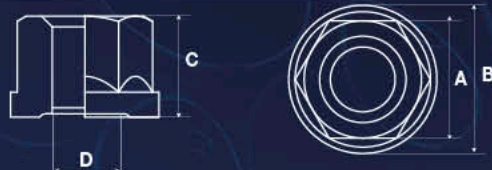

Артикул	A	B	C	D	Класс прочности	Покрытие	Коррозиестойкость
B0302-010	19	24	17	12x1,25	10	белый цинк	>96h SST
DR/1P	19	24	17	12x1,5	8	белый цинк	>96h SST
DR/2P	19	24	17	12x1,25	8	белый цинк	>96h SST

## Трехдиаметральный болт развала колес

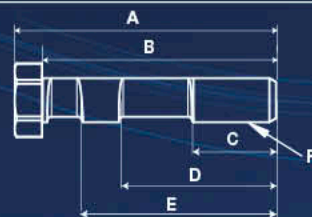

Артикул	A	B	C	D	E	F	Класс прочности	Покрытие	Коррозиестойкость
ТС112	92,5	85	30	50	70	M12x1,5	10,9	DP KL100	>500h SST
ТС212	82,5	75	30	50	60	M12x1,5	10,9	DP KL100	>500h SST
ТС114	98,5	90	35	60	75	M12x1,5	10,9	DP KL100	>500h SST

## Колесные вставки

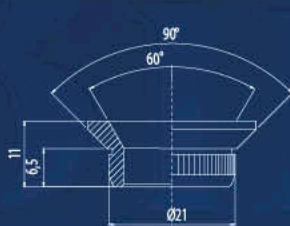

**КОД**  
BM

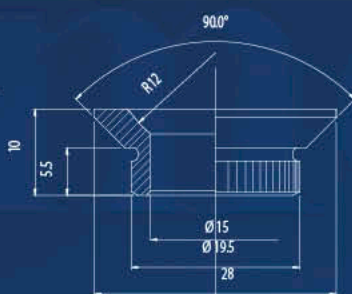

**КОД**  
BH

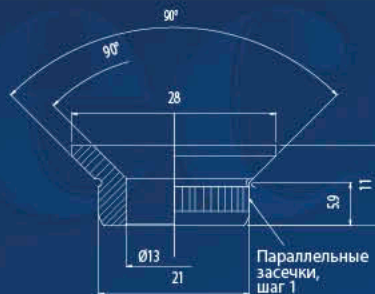

**КОД**  
BP



Артикул	Описание	Покрытие	Коррозиестойкость
BM	Вставка с внутренним диаметром 16 мм	цинк	>96h SST
BH	Вставка с внутренним диаметром 15 мм	цинк	>96h SST
BP	Вставка с внутренним диаметром 13 мм	цинк	>96h SST

### Шпильки под запрессовку

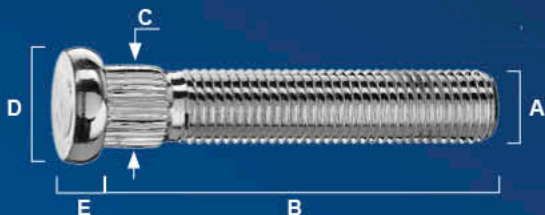

*Пожалуйста, спрашивайте и другие размеры*

Марка	Артикул	A	B	C	D	E
Honda	CRP124A47	M12x1,5	47	12,4	18	5
Honda	CRP124A52	M12x1,5	52	12,4	18	5
Honda	CRP124A62	M12x1,5	62	12,4	18	5
Ford - Chevrolet	CRP130A36	M12x1,5	36	13,0	18	5
Ford - Chevrolet	CRP130A40	M12x1,5	40	13,0	18	5
Ford - Chevrolet	CRP130A42	M12x1,5	42	13,0	18	5
Ford - Chevrolet	CRP130A52	M12x1,5	52	13,0	18	5
Ford - Chevrolet	CRP130A55	M12x1,5	55	13,0	18	5
Ford - Chevrolet	CRP130A65	M12x1,5	65	13,0	18	5
Toyota - Mazda - Hyundai - Mitsubishi	CRP143A42	M12x1,5	42	14,3	18	5
Toyota - Mazda - Hyundai - Mitsubishi	CRP143A57	M12x1,5	57	14,3	18	5
Subaru - Suzuki - Kia	CRP143B40	M12x1,25	40	14,3	18	5
Subaru - Suzuki - Kia	CRP143B52	M12x1,25	52	14,3	18	5
Subaru - Suzuki - Kia	CRP143B57	M12x1,25	57	14,3	18	5
Subaru - Suzuki - Kia	CRP143B62	M12x1,25	62	14,3	18	5
Toyota - Mazda - Hyundai - Mitsubishi	CRP143A62	M12x1,5	62	14,3	18	5
Внедорожники	CRP157E46D20	1/2"UNF	1/2"UNF	15,7	20	5
Porsche	CRP149D45	M14x1,5	45	14,9	20	5

### Пластиковые защитные колпачки

7, 19, 21 мм

Бывают из черного или хромированного пластика с логотипом и без

**ВОЗМОЖНО НАНЕСЕНИЕ  
ВАШЕГО ЛОГОТИПА  
С ПОМОЩЬЮ ЛАЗЕРА!**





# БОЛТЫ И ГАЙКИ ДЛЯ СОСТАВНЫХ ДИСКОВ

- **НЕРЖАВЕЮЩАЯ СТАЛЬ**
- **Устойчива к большинству моющих кислот**



• Саморез  
• Нержавеющая сталь AISI 304



• Под запресовку  
• Нержавеющая сталь AISI 304



• Саморез  
• Нержавеющая сталь AISI 304  
• Ключ торкс T25



• Класс прочности 10.9  
• Нержавеющая сталь X5CrNiMo 17 13 3  
• Ключ торкс T40



Артикул
A195



Артикул	A
FV M6x7.5	7,5
FV M6x12	12



Артикул
FV D7x10



Артикул
FV M5x8

Артикул	D	A	B
M7-1-25TX	M7x1	25	17
M7-1-32TX	M7x1	32	21
M8-34TX	M8x1,25	34	15

## Титановые болты



10 M7X1



M8 x1,25

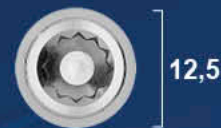

• Хром  
• Класс прочности 10.9

Артикул	A
M7-1-31-CR	31

• Покрытие Dacromet  
• Класс прочности 10

Артикул
DM7-1-320BR

• Покрытие Dacromet  
• Класс прочности 10



Артикул
DM8



Артикул
014

### Доступны в различных размерах для всех марок и моделей

Полный перечень можно получить по запросу

Чтобы придать своему автомобилю финальную законченность, компания VIMECC выпустила полную линейку алюминиевых ступичных центрирующих проставок. Они придадут вашему автомобилю более агрессивный вид, улучшат управляемость и боковую устойчивость!

Расширение колесной базы ведет к высокой стабильности при движении и повышенной безопасности. Вы можете использовать колесные проставки для придания вашему автомобилю качеств, не предлагаемых производителями колес.

Расширение колесной базы на 40–80 мм



Расширение колесной базы на 40–90 мм



Расширение колесной базы на 10–40 мм



#### ШИРОКИЕ ПРОСТАВКИ

проставка крепится к ступице при помощи болтов Vimecc с короткой головкой и имеет новые места для крепления колесного диска с помощью болтов

#### ВНЕДОРОЖНОЙ ТИП

проставка крепится к ступице при помощи болтов Vimecc с короткой головкой и имеет новые шпильки для крепления колесного диска с помощью гаек

#### ПРОМЕЖУТОЧНЫЙ ТИП

проставка устанавливается между колесным диском и ступицей, используются длинные колесные болты, которые есть в нашем ассортименте

- Индивидуальная разработка
- Станки CNC (ЧПУ)
- Подходят к большинству автомобилей
- Подходят для оригинальных или неоригинальных производителей колесных дисков
- 4, 5, 6, 8 отверстий/шпилек
- Финишная лазерная обработка

#### Преимущества колесных проставок:

- Перераспределяют центр тяжести; снижают риск опрокидывания
- Лучшее сцепление с дорогой и на поворотах
- На автомобиле можно использовать заводские колесные диски
- На заводские колесные диски можно надевать более широкую резину
- Позволяют улучшить управляемость
- Улучшают внешний вид!



## СТАЛЬНЫЕ ВСТАВКИ И ЗАЩИТНЫЕ КОЛПАЧКИ

### Ступичные заглушки



Артикул ВМЕСС	Оригинальный артикул	Наружний диаметр	Применение
CS65-PORSCHE	000 044 605 09	64,5 мм	PORSCHE
CS57-MINI	3613 171 069	56,5 мм	MINI
CS55-FORD	6M21-1003-AA	53 мм	FORD
CS59-AUDI	4B0 601 170	59 мм	AUDI
CS69-AUDI-CR	8T0 601 170 A	69 мм	AUDI
CS68-BMW	3613 6783 536 03	68,3 мм	BMW
CS48-FIAT	0735448759	48,3 мм	FIAT
CS60-LR	RRJ500030MNH	60,6 мм	LAND ROVER
CS74-MB	A1714000025	74,2 мм	MERCEDES BENZ
CS76-PORSCHE	99336130310	76,7 мм	PORSCHE
CS55-VW	6NO 601 171	55,5 мм	VOLKSWAGEN
CS65-VW	3B7 601 171	65,5 мм	VOLKSWAGEN
CS64-VOLVO	30748052	64 мм	VOLVO
CO33-BMWI3	3613 68 52 052	56,5 мм	BMW I3

## Ступичные кольца

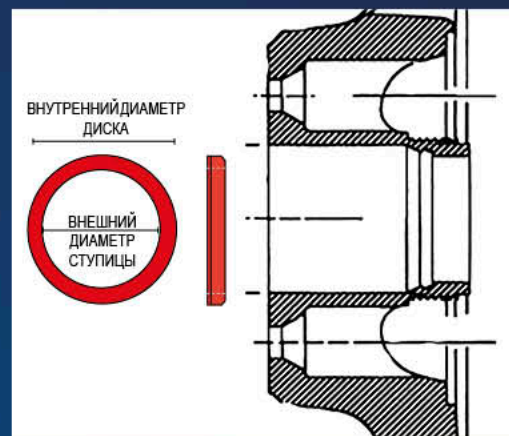

Пластиковое кольцо

Алюминиевое кольцо

### ВНУТРЕННИЙ ДИАМЕТР

ВНУТРЕННИЙ ДИАМЕТР СТУПИЦЫ (мм)	ВНУТРЕННИЙ ДИАМЕТР										
	60,1	63,3	63,3	63,4	64,0	65,1	66,6	67,1	70,0	70,1	
52,1	AP601521			AP634521							
54,1	AP601541	AP633541	AP633541U	AP634541	AP640541			AP671541			
56,1	AP601561	AP633561	AP633561U	AP634561	AP640561		AP666561	AP671561	AP700561U		
56,6	AP601566	AP633566	AP633566U	AP634566	AP640566		AP666566	AP671566	AP700566U	AP701566	
57,1	AP601571	AP633571	AP633571U	AP634571	AP640571		AP666571	AP671571	AP700571U	AP701571	
58,1	AP601581	AP633581	AP633581U	AP634581	AP640581			AP671581	AP700581U	AP701581	
58,6			AP633586U	AP634586				AP670586			
59,1	AP601591	AP633591	AP633592U		AP640591			AP671591			AP701591
59,6									AP700595U	AP701596	
60,1		AP633601	AP633602U	AP634601	AP640601	AP651601		AP671601	AP700601U	AP701601	
63,4						AP651634	AP666633	AP671634	AP700634U	AP701634	
64,1								AP671641	AP700642U	AP701641	
65,1							AP666651	AP671651	AP700651U	AP701651	
66,1								AP671661	AP700662U	AP701661	
66,45											AP701664
66,6									AP700666U	AP701666	
67,1									AP700671U	AP701671	
69,1											AP701691
69,6											
70,2											
70,6											
71,5											
72,6											
74,1											

ДЛЯ MSW ПРИЛОЖЕНИЙ

ДЛЯ UNIWHEELS ПРИЛОЖЕНИЙ

Пожалуйста, спрашивайте и другие размеры



## СТУПИЧНЫЕ КОЛЬЦА



### ЦЕНТРАЛЬНОГО ОТВЕРСТИЯ ДИСКА (мм)

	70,4	71,6	72	72,2	72,6	73,1	74,1	75	76	79,5
			AP72520			AP730521				
AP704541			AP72540	AP722541	AP726541 AN726541	AP731541	AP741541	AN75541	AP76540	
AP704561	AP716561	AP72561	AP722561	AP726561 AN726561	AP731561			AN75561	AP76561	
AP704566	AP716566	AP72566	AP722566	AP726566 AN726566	AP731566	AP741566		AN75566	AP76566	
AP704571		AP72571 AP72571A	AP722571 AP722571A	AP726571 AN726571	AP731571	AP741571		AN75571	AP76571A	AP795571
AP704581		AP72581	AP722581	AP726581 AN726581	AP731581	AP741581		AN75581	AP76581	
		AP72586			AP730586					
AP704591		AP72591		AN726591	AP731591			AN75591		
AP704596		AP72596		AN726596	AP730596			AN75596	AP76596	
AP704601	AP716601	AP72601	AP722601	AP726601 AN726601	AP731601	AP741601		AN75601	AP76601	AP795601
AP704634		AP72634	AP722634	AP726634 AN726634	AP731634	AP741634		AN75634	AP76634	
AP704641	AP716641	AP72641	AP722641	AP726641 AN726641	AP731641	AP741641		AN75641	AP76641	AP795641
AP704651		AP72651	AP722651	AP726651 AN726651	AP731651	AP741651		AN75651	AP76651	AP795651
AP704661	AP716661	AP72661	AP722661	AP726661 AN726661	AP731661	AP741662		AN75661	AP76661	AP795661
AP704665				AP726665A	AP731664				AP76665A	AP795664
AP704666	AP716666	AP72666	AP722666	AP726666 AN726665	AP731666	AP741666		AN75666	AP76666	AP795666
AP704671	AP716671	AP72671	AP722671	AP726671 AN726671	AP731671	AP741671		AN75671	AP76671	AP795671
					AP731691				AP76691	
									AP76696	
	AP716703					AP731701 AP731703	AP741701		AP76702	AP795703
	AP716706								AP76706	AP795707
					AP731716	AP741716			AP76716	AP795715
						AP741726U AN741726			AP76726 AP760726U	AP795725
									AP76741 AP760741U	AP795741

Пожалуйста, спрашивайте и другие размеры



Vimecc предлагает обновленный широкий ассортимент болтов и гаек для оригинальных алюминиевых и стальных колесных дисков.

Узнать параметры колесного крепежа можно в таблице по марке автомобиля, по номеру детали производителя или по техническим характеристикам.

Марка машины	Страница
ALFA ROMEO	39
AUDI	39
BMW	39-40
CHEVROLET	40
CITROËN	40-42
DACIA	42
DAIHATSU	42
FIAT	42-43
FORD	43-44
HONDA	44-45
HYUNDAI	45
LANCIA	45
LAND ROVER	45
MAZDA	46
MERCEDES	46-47

Марка машины	Страница
MINI	47
MITSUBISHI	47
NISSAN	48
OPEL	48
PEUGEOT	49-50
PORSCHE	50-51
RENAULT	51
SEAT	51
SKODA	52
SMART	52
SUZUKI	52
TESLA	52
TOYOTA / LEXUS	53
VOLKSWAGEN	54
VOLVO	55



Рисунок	Модель автомобиля			Тип диска	Технические характеристики	Артикул OEM	Артикул ВМЕСС
<b>ALFA ROMEO</b>							
	147 (937) 156 (932) 166 (936)	GT (937) Giulietta (940)	Mito (955)		Конус 60° Ключ 17 M12x1,25x22/48,5 8.8 Deltaprotekt KL100	132 304 25	IBS13230425
	159 (939) Brera (939) Spider (939)				Конус 60° Ключ 17 M14x1,5x25/49 10.9 Deltaprotekt KL100	606 974 42  606 941 02	B46-KL100
<b>AUDI</b>							
	Audi 80 (81) Audi Coupe (85 начиная с номера шасси C-000 001) A2 (14" rims only)				Сфера R13 Ключ 17 M12x1,5x24,5/45,7 10.9 Белый цинк	3A0 601 139	LS17A25F-Z
	A1 (8X) A2 (8Z except 14" rims) A3 (8L, 8P, 8V) A4 (B8, QB6, 8E, 8H, B5, 8K) A5 Sportback (B8)	200 (43, 44, C4) V8 (D11) Coupe (85, 8B) TT (8J, 8N) A6 (4B, 4F, 4G)	A7 Sportback (4G) A8 (D2, Q2, 4E, 4H) 80 (89, 89Q, B4) 100 (43, 44, C4)		Сфера R13 Ключ 17 M14x1,5x27/47,5 10.9 Белый цинк	WHT 002 437	LS17D27F
	A4 Cabrio (8H) S4 (8E) A5 Cabrio (B8) S5 S5 Cabrio RS5 (B8)	A6 (4F) A6 Allroad (4B) A6 quattro (4F, 4G) A6 cabrio (4F2, 4F5) S6	RS6 (4B, 4F, 4G) A8 (4D from '01) A8 Quattro (8D from '01) S8 TT (8N)		Сфера R13 Ключ 17 M14x1,5x27/51 (2 pcs.) 8.8 Белый цинк	4D0 601 139A	LS17D27F-MW2
	A8 (4H только бронированные автомобили) Q3 (8U) Q5 (8R) Q7 (4M)				Сфера R14 Ключ 17 M14x1,5x30/59,5 (2 pcs.) 10.9 Deltaprotekt KL100	8R0 601 295	WS17D30-MW
	Q7 (4L)				Сфера R14 Ключ 19 M14x1,5x37/67 (2 pcs.) 10.9 Белый цинк	7L0 601 139A	PS19D37-MW
<b>BMW</b>							
	1 series (E81, E87, E88) 3 series (E21, E30, E36, E46, E90, E91, E92, E93)	5 series (E12, E28, E34, E39, E60, E61) 6 Series (E24) 7 series (E23-E32-E38) 8 series (E31)	Z1 (E30) Z3 (E36) Z4 (E85, E86, E89) Z8 (E52)		Конус 60° Ключ 17 M12x1,5x26/51 8.8 Corrolube	36 13 1 126 191  36 13 6 781 150	B12PI
	5 serie (E12)				Конус 60° Ключ 19 M12x1,5 8 Цинковое покрытие с колпачком	36 13 1 113 132	D30

Рисунок	Модель автомобиля			Тип диска	Технические характеристики	Артикул OEM	Артикул ВИМЕСС
<b>BMW</b>							
	X5 serie (E53)				Конус 60° Ключ 17 M14x1,5x32/44/58 (2 pcs.) 10.9 Черный цинк	36 13 6 781 153	C17D31F-MW
	1 serie (F20, F21) 2 serie (F22, F23, F45, F46) 3 serie (F30, F31, F34, F35) X3 serie (F25)	4 serie (F32, F33, F36) 5 serie (F10, F11, F18) X4 serie (F26) X5 serie (E70, F15, F85) X6 (E71, E72, F16)	6 serie (F06, F12, F13) 3GT (F34, F35) 5GT (F07) 7 Series (F01, F02, F03, F04, G11, G12)		Конус 60° Ключ 17 M14x1,25x27/46,3 8.8 Corrolube	36 13 6 781 151	C17F27PI2
<b>CHEVROLET</b>							
	Spark Matiz				Конус 60° Ключ 17 M12x1,25 8 Белый цинк	94515470 94515410	D96
	Aveo (KLAS, KL1T) Trax (KL1B) Orlando (KL1Y) Cruze (KL1J)				Конус 60° Ключ 19 M12x1,5 10 Цинковое покрытие с колпачком	09594682	DGM01
<b>CITROËN</b>							
	Berlingo 2 and 3 C2 (J) C3 (F, H, S)	C4 Cactus (0) C4 (L) C5 (D, R9) C6 (T)	Jumpy (270) Saxo (S0, S1)		Плоское пос. место Ключ 17 M12x1,25x17/57 (2 pcs.) 10.9 Deltaprotekt KL100	5405.67	VPE03
	AX (ZA) Saxo (S0, S1) Xantia (X1, X2)	Xsara (N6) Xsara Picasso (C)			Плоское пос. место Ключ 19 M12x1,25x17/63 (2 pcs.) 10.9 Белый цинк	5405.35	VPE01-ZB
	Berlingo (7, TU) Berlingo 3 Tepee (TU) C4 (L, N) C4 Cactus (0)	C4 coupè (L) C4 Picasso (U) C4 Grand Picasso (U) DS5 (K, KF)	DS4 (N) C5 (6FZ, R) Jumpy 3 (270)		Конус 60° Ключ 17 M12x1,25x26/49 (2 pcs.) 10.9 Deltaprotekt KL100	5405.72 16 087 344 80	C17B24-MW
	AX (ZA) Berlingo (NFU) Saxo (S0, S1)	Xsara (N6) Xsara Picasso (C) Xantia (X1, X2)			Конус 60° Ключ 19 M12x1,25x26/52 10.9 Белый цинк	5405.55	C19B26
	Berlingo (7, MF) Berlingo 3 Tepee (TU) C2 (JM) C3 (FC, S, HB)	C3 Picasso (SH) DS3 (S) DS4 (N) C4 (B7, LA, LC)	C6 (TD) Nemo (A) Jumpy 3		Конус 60° Ключ 17 M12x1,25x26/47 10.9 Deltaprotekt KL100	5405.66	B0400-001

НОВИНКА



Рисунок	Модель автомобиля	Тип диска	Технические характеристики	Артикул OEM	Артикул ВМЕСС
<b>CITROËN</b>					
	C1 (PM, PN)		Конус 60° Ключ 17 M12x1,5x21/42 10.9 Белый цинк	5405.77	C17A21
	C1 (PM, PN)		Плоское пос. место Ключ 17 M12x1,5x35/59,5 (2 pcs.) 10.9 Deltaprotekt KL100	5405.80	PZ406-9068000
	C1 (580W)		Плоское пос. место Ключ 17 M12x1,5x33/53,5 (2 pcs.) 10.9 Deltaprotekt KL100	5405.85	VPE05
	Jumper (230 e 244). Осевая нагрузка 1,1 - 1,4 тонны		Конус 60° Ключ 24 M14x1,5x28,2/53 10.9 Deltaprotekt KL100	5405.75	B0046-003
	Jumper (230 e 244). Осевая нагрузка 1,8 тонны		Конус 60° Ключ 24 M16x1,5x31/57 10.9 Deltaprotekt KL100	5405.76	B0046-004
	C8 (E)		Конус 60° Ключ 17 M14x1,5x26/56,5 (2 pcs.) 10.9 Deltaprotekt KL100	5405.69	B0046-002
	C8 (E) Jumpy (B up to '06)		Конус 60° Ключ 17 M14x1,5x25/56,5 10.9 Deltaprotekt KL100	5405.68	B0046-001
	Jumper (250). Осевая нагрузка 1,1 - 1,7 тонны	 (15" only)	Конус 60° Ключ 21 M14x1,5x27/62 10.9 Deltaprotekt KL100	5405.78 5405.88	B0046-006
	Jumper (250). Осевая нагрузка 1,6 тонны	 (16" only)	Конус 60° Ключ 21 M16x1,5x29/64 10.9 Deltaprotekt KL100	5405.79	B0046-007
	C-Crosser (V) C Zero (1) C4 Aircross (B)		M12x1,5x42/47 Насечка Ø 14,3 Шляпка Ø 18 10.9 Белый цинк	3714.28	CRP143A42

















Рисунок	Модель автомобиля			Тип диска	Технические характеристики	Артикул OEM	Артикул ВИМЕСС
<b>CITROËN</b>							
	C-Crosser (V) C Zero (1) C4 Aircross (B)				Конус 60° Ключ 21 M12x1,5 8 Желтый цинк	5405.81	DMTSB
	C-Crosser (V) C Zero (1) C4 Aircross (B)				Плоское пос. место Ключ 21 M12x1,5 (2 pcs.) 8 Хром	5405.82	DTOY01
<b>DACIA</b>							
	Dokker (SD) Duster (SD) Logan (SD, SR) Sandero (SD, SR) Lodgy (SD)				Конус 60° Ключ 17 M12x1,5x26/51 10.9 Белый цинк	82 00 473 353 82 00 610 460 40 22 22 121R	B12
<b>DAIHATSU</b>							
	Charade (XP9F) Cuore (L2, L27) Materia (M4) Sirion (M3)	Terios (J2) Trevis (L65)			Конус 60° Ключ 21 M12x1,5 8 Желтый цинк	90942-01007	DMTSB
<b>FIAT</b>							
	500 (312) 500C (312) 500L (199) 500X (334) Bravo 2 (198)	Doblò (119, 152) Doblò Cargo (223, 263) Idea (135, 350) Linea (323) Multipla (186)	Panda 2 (169) Panda 3 (312) Stilo (192) Qubo (225)		Конус 60° Ключ 17 M12x1,25x22/48,5 8.8 Deltaprotekt KL100	13.230.425	IBS13230425
	Barchetta (183) Cinquecento (170) Panda 1 (141) Punto 1 (176)	Punto 2 (188) Seicento (187) Uno (146)			Конус 60° Ключ 19 M12x1,25x27/42 8.8 Deltaprotekt KL100	13.228.924	IBS13228924
	Croma (194) Grande Punto (199) Punto Evo (199) Punto 2013 (199) Sedici (FY)				Конус 60° Ключ 17 M12x1,5x22/47,5 10.9 Белый цинк	51.732.885	LC17A22F
	Scudo (220) Ulysse (179)				Конус 60° Ключ 17 M14x1,5x25/56,5 10.9 Deltaprotekt KL100	1.493.974.080	B0046-001
	Scudo (270 da 11/2007)				Конус 60° Ключ 17 M12x1,25x26/49 (2 pcs.) 10.9 Deltaprotekt KL100	9.634.648.980	C17B24-MW



Рисунок	Модель автомобиля			Тип диска	Технические характеристики	Артикул OEM	Артикул ВМЕСС
<b>FIAT</b>							
	Scudo (270 from 11/2007)				Плоское пос. место Ключ 17 M12x1,25x17/57 (2 pcs.) 10.9 Deltaprotekt KL100	9.644.576.680	VPE03
	Ducato (230, 244). Осевая нагрузка 1,1 - 1,4 тонн.				Конус 60° Ключ 24 M14x1,5x28,2/53 10.9 Deltaprotekt KL100	1.345.713.080	B0046-003
	Ducato (230, 244) Осевая нагрузка 1,8 тонн.				Конус 60° Ключ 24 M16x1,5x31,6/57 10.9 Deltaprotekt KL100	1.345.714.080	B0046-004
	Ducato (250) Осевая нагрузка 1,1 - 1,7 тонн.			 (15" only)	Конус 60° Ключ 21 M14x1,5x27/62 10.9 Deltaprotekt KL100	1.363.349.080 1.351.202.080	B0046-006
	Ducato (250) Осевая нагрузка 1,6 тонн.			 (16" only)	Конус 60° Ключ 21 M16x1,5x29/64 10.9 Deltaprotekt KL100	1.351.203.080	B0046-007
<b>FORD</b>							
	KA 2 (RU8)				Конус 60° Ключ 17 M12x1,25x22/48,5 8.8 Deltaprotekt KL100	1 559 373	IBS13230425
	B-Max (JK8) Ka (RBT) Escort (ATO, GTO) Fiesta (GFJ, JAS, JH1, JA8)	Focus (DAW, DA3, DYB) Fusion (JU2) Grand C-Max (DM2, DXA) Kuga (DM2)	Mondeo (GBP, B4Y, BA7) Puma (ECT) Scorpio (GFR, GGR)		Конус 60° Ключ 19 M12x1,5 10 Deltaprotekt KL100	6.040.307 5.114.405 1.007.487	D60FB
	C-Max (DM2, DXA) Fiesta (GJF, JAS, JH1, JA8) Focus (DAW, DA3, DYB)	KA (RBT) Kuga (DM2) Mondeo (L1F, L1J) Puma (ECT)			Насечка Ø 13,0 Шляпка Ø 18 M12x1,5x42 10.9 Белый цинк	1.473.166 1.470.843	CRP130A42
	B-Max (from 01/2012) Fiesta (from 05/2012) C-Max (from 01/2012) Grand C-Max (from 01/2012) Focus (from 11/2012)	Ecosport Mondeo (from 02/2015) Tourneo Courier (from 02/2012) Tourneo Connect (from 11/2013)	Kuga (from 10/2012) Transit Courier (from 09/2013) Transit Connect (from 02/2015)		Конус 60° Ключ 19 M12x1,5 10 Цинк-никель покрытие с колпачком	5.114.407	DF04
	B-Max (JK8) C-Max (DM2, DXA) Cougar (BCV) Fiesta (J5S, JVS, JD3, JH1, JC3, JA8, JR8)	Focus (DA3, DB3, DYB, DAW, DBW) KA (RBT) Fusion (JU2)	Kuga (DM2) Mondeo (BA7, B4Y, B5Y)		Конус 60° Ключ 19 M12x1,5 10 Цинковое покрытие с колпачком	6.111.766 1.454.051	DF02N

новинка

Рисунок	Модель автомобиля		Тип диска	Технические характеристики	Артикул OEM	Артикул BIMECC	
<b>FORD</b>							
	C-Max (DM2, DXA) Cougar (BCV) Fiesta (J5S, JVS, JD3, JH1, JC3, JA8, JR8)	Focus (DA3, DB3, DYB, DAW, DBW) KA (RBT) Kuga (DM2)	Mondeo (BA7, B4Y, B5Y)	 (With Cap)	Конус 60° Ключ 19 M12x1,5 10 Цинк-никель	6.652.292 1 454 053	DF01N
	Galaxy (WGR from 1995 to 2000)				Сфера R14 Ключ 19 M14x1,5x34/66 10.9 Черный цинк	7.201.016	LS19D34F
	Galaxy (WGR from 2000 to 2007)				Сфера R14 Ключ 19 M14x1,5x34/62 (2 pcs.) 10.9 Deltaprotekt KL100	1.126.877	LS19D34F-MW
	Galaxy (WA6 from 2006 to 2011) S-Max (WA6 from 2006 to 2011)				Конус 60° Ключ 21 M14x1,5 10 Deltaprotekt KL100	1 377 748	D62F
	Galaxy (WA6 from 2006 to 2011) S-Max (WA6 from 2006 to 2011)				Конус 60° Ключ 21 M14x1,5 10 Цинковое покрытие с колпачком	1.428.137 1.377.747	DF03
	Transit 2000-2006 (FBEY/DEY/DFY/DGY/MEY/MFY/NFY/SEY/SFY/SGY/ZEY/AEY/AFY/AGY) Transit 2006-2011 (FAE6/FAF6/FAG6/FNF6/FMF6/FME6)				Плоское пос. место Ключ 21 M14x2 (2 pcs.) 10 Cromax + Magni	1.576.434	DF08
	Transit 2013				Плоское пос. место Ключ 21 M14x1,5 (2 pcs.) 10 Zinclud+Magni	1.811.812	DF09
	Transit 2013 (Single wheels only)				Конус 60° Ключ 21 M14x1,5 10 Цинк-никелевое покрытие с колпачком	АСРА-1012- КХА	DF10
	S-Max Galaxy				Конус 60° Ключ 21 M14x1,5 10 Цинк-никелевое покрытие с колпачком	5.275.544	DF11
<b>HONDA</b>							
	Все легковые модели				Сфера R12 Ключ 19 M12x1,5 8 Белый цинк	90381-SL5- 901 90304-SC2- 000	D14R



Рисунок	Модель автомобиля		Тип диска	Технические характеристики	Артикул OEM	Артикул ВМЕСС	
<b>HONDA</b>							
	Все легковые модели			Сфера R12 Ключ 19 M12x1,5 8 Цинковое покрытие с колпачком	90304-SA5-013	D30R	
<b>HYUNDAI</b>							
	Atos (MX) Accent (LC, MC, MCT) Elantra (XD) Coupe (GK, J-2, RD)	Getz (TB, TBI) i 10 (IA, PA) i 20 (PB, PBT) i 30 (FD, FDH)	i 40 (VF) iX 20 (JC) iX 35 (EL, LM) Matrix (FC, FCT) Tucson (JM, TL)		Конус 60° Ключ 21 M12x1,5 8 Желтый цинк	52951-11210	DMTSB
<b>LANCIA</b>							
	Delta 3 (844) Kappa (838) Lybra (839)	Musa (350) Y (840, 312) Ypsilon (843, 846)			Конус 60° Ключ 17 M12x1,25x22/48,5 8.8 Deltaprotekt KL100	13.230.425	IBS13230425
<b>LAND ROVER</b>							
	Defender up to 2006 Discovery 1 Range Rover Classic				Плоское пос. место Ключ 27 M16x1,5 (2 pcs.) 8 Цинковое покрытие с колпачком	ANR2763 MMM	DRR
	Discovery 2				Плоское пос. место Ключ 22 M14x1,5 (2 pcs.) 8 Белый цинк	ANR3679	DRR1
	Defender from 2007				Плоское пос. место Ключ 27 M14x1,5 (2 pcs.) 8 Цинковое покрытие с колпачком	RRD500560	DRR2
	Discovery 3 and 4 Range Rover Sport (LS) Range Rover Sport (LW) Range Rover Vogue (LM) Range Rover Vogue (LG)				Плоское пос. место Ключ 22 M14x1,5 (2 pcs.) 8 Цинковое покрытие с колпачком	RRD500290	DRR3
	Range Rover Evoque Freelander 2 (LF) Discovery sport (LC)				Конус 60° Ключ 21 M14x1,5 10 Цинковое покрытие с колпачком	LR001381	DF03
	Defender up to 2006 Discovery 1 Range Rover Classic				Конус 80° Ключ 27 M16x1,5 8 Белый цинк	RRD500010	DRR01-D

Рисунок	Модель автомобиля		Тип диска	Технические характеристики	Артикул OEM	Артикул BIMECC
<b>MAZDA</b>						
	Mazda 2 (DY, DE) 3 (BK, BL, BM) 5 (CR1, CW) 6 (GG, GG1, GJ) 121 (JASM)	323 (BF, BG, BA, BJ) 626 (GF) MPW (LW) MX3 (EC) MX5 (NA, NB, NC1)	MX6 Premacy (CP) RX-7 Demio (DW)		Конус 60° Ключ 21 M12x1,5 8 Желтый цинк	0603 26 161 A DMTSB
	Mazda 2 (DY, DE) 3 (BK, BL, BM) 5 (CR1, CW) 6 (GG, GG1, GJ) 121 (JASM)	323 (BF, BG, BA, BJ) 626 (GF) MPW (LW) MX3 (EC) MX5 (NA, NB, NC1)	MX6 Premacy (CP) RX-7 Demio (DW)		Конус 60° Ключ 21 M12x1,5 8 Цинковое покрытие с колпачком	B002-37-160B D50
<b>MERCEDES</b>						
	180 (120) 190 (110) 200 (110) 220 (111) 230 (110)				Сфера R12 Ключ 17 M12x1,5 8 Белый цинк	000 990 00 59 D95R
	Sprinter 616 (905) Vario 512 (667) 612 (668) 814 (670)	815 (670) 609 (668) 709 (669)			Плоское пос. место Ключ 19 M12x1,5 10 Белый цинк	074361 014205 JDB- C14A19015Z
	Class A (168) C (202, 203) CLK (208, 209) E (210)	SL (129, 107) SLK (170, 171) Vaneo (414) 190 (201)	200 (124)		Сфера R12 Ключ 17 M12x1,5x21/39,5 10.9 Белый цинк	170 401 01 70 201 401 02 70 000 990 45 07 210 401 02 70 LS17A21F
	Class A (168) C (202, 203) CLC (203) CLK (208, 209)	E (124, 210) SL (129) SLK (170, 171) Vaneo (414)	190 (201) 200 (124)		Сфера R12 Ключ 17 M12x1,5x40/61 10.9 Белый цинк	124 400 01 70 000 990 48 07 124 400 00 70 124 400 04 70 202 400 00 70 000 990 10 07 203 401 02 70 S17A40 / B22
	CL (215) GE (461, 463) GLK (204 Steel wheels only) GLE (166, 292 Steel wheels only)	ML (164 Steel wheels only) R (251 Steel wheels only) GL (164)	S (140, 220)		Сфера R14 Ключ 17 M12x1,5x45/70 10.9 Deltaprotekt KL100	000 990 53 07 S17D45R14PI
	Class S (140)				Сфера R12 Ключ 17 M14x1,5x25/45 10.9 Deltaprotekt KL100	140 401 02 70 LS17D25 FKL100
	Class A (169, 176) B (245, 246) C (204 alloy wheels only) CLS (218, 219) E (207, 211, 212) CLA (117)	GL (164 alloy wheels only) GLK (204) ML (163, 164 alloy wheels only) R (251 alloy wheels only)	SL (230) SLK (172) SLR (199) Viano (639 steel wheels only) GLA (156)		Сфера R14 Ключ 17 M14x1,5x26,5/49 10.9 Deltaprotekt KL100	000 990 67 07 000 990 69 07 000 990 72 07 000 990 49 07 163 401 06 70 211 401 03 70 LS17D27R14



Рисунок	Модель автомобиля			Тип диска	Технические характеристики	Артикул OEM	Артикул ВМЕСС
<b>MERCEDES</b>							
	<b>Sprinter I only 5x130</b> (207, 208, 209, 210, 212, 214, 307, 308, 309, 310, 312, 314) <b>Sprinter II only 5x130</b> (906)				Сфера R14 Ключ 19 M14x1,5x34/63 10.9 Цинк-никель + Finigard 105	601 401 02 70	S19D34R14
	<b>Class A (169, 176)</b> B (245, 246) C (204 alloy wheels only) CLS (218, 219) E (207, 211, 212) CLA (117)	GL (164 alloy wheels only) GLK (204) ML (163, 164 alloy wheels only) R (251 alloy wheels only)	SL (230) SLK (172) SLR (199) Viano (639 alloy wheels only) GLA (156)		Сфера R14 Ключ 19 M14x1,5x27 10.9 Corrolube + s/s cap	000 990 51 07	LS17D27R14CI
	CL (215) GE (461, 463) GLK (204 alloy wheels only) GLE (166, 292 alloy wheels only)	ML (164 alloy wheels only) R (251 alloy wheels only) GL (164)	S (140, 220)		Сфера R14 Ключ 19 M14x1,5x45 10.9 Corrolube + s/s cap	000 990 54 07	S17D45R14CI
<b>MINI</b>							
	Cooper and Cooper S (R52, R53 up to 07/2006) JCW (R52, R53) One (R50 up to 07/2006)				Конус 60° Ключ 17 M12x1,5x26/51 8.8 Corrolube	36 13 0 141 574	B12PI
	Cooper and Cooper S (R52 from 07/2006, R53 from 07/2006, R55, R56, R57, R60)	Clubman (R55) Countryman (R60) JCW (R52, R55, R56, R57, R58)	One (R50 from 07/2006) One (R55, R56) Paceman (UKL)		Конус 60° Ключ 17 M14x1,25x27/48 8.8 Corrolube	36 13 6 781 151-03	C17F27PI2
<b>MITSUBISHI</b>							
	ASX (GA0) Carisma (DA0) Colt (C50, CAO, CJO, Z30, Z3B)	Galant (E30, EAO) I-Miev (HA0, HAV) Lancer (CSO, CYO) L300 (PAO, PAOV, POOV, POOW)	Outlander (CUOW, CWO) Pajero (H60W) Space Wagon (N10, N30, N50)		Конус 60° Ключ 21 M12x1,5 8 Желтый цинк	MR 297927 MA 103 087	DMTSB
	ASX (GA0) Carisma (DA0) Colt (C50, CAO, CJO, Z30, Z3B) Space Gear (PA0)	Galant (E30, EAO) I-Miev (HA0, HAV) Lancer (CSO, CYO) L300 (PAO, PAOV, POOV, POOW)	Outlander (CUOW, CWO) Pajero (H60W) Space Wagon (N10, N30, N50) Space Star (DG0, A00)		Плоское пос. место Ключ 21 M12x1,5 (2 pcs.) 8 Хром	MR 455707	DT0Y01
	ASX (GA0) Carisma (DA0) Colt (C50, CAO, CJO, Z30, Z3B)	Galant (E30, EAO) I-Miev (HA0, HAV) Lancer (CSO, CYO) L300 (PAO, PAOV, POOV, POOW)	Outlander (CUOW, CWO) Pajero (H60W) Space Wagon (N10, N30, N50)		Насечка Ø 14,3 Шляпка Ø 18 M12x1,5x42/47 10.9 Белый цинк	MB 911495	CRP143A42

Рисунок	Модель автомобиля			Тип диска	Технические характеристики	Артикул OEM	Артикул BIMECC
<b>NISSAN</b>							
	Pixo (HF)				Конус 60° Ключ 19 M12x1,25 8 Белый цинк	36181-4A0A2	D61
	Qashqai (J11)				Конус 60° Ключ 17 M12x1,5x24/49 10.9 Белый цинк	40254-00Q0P	B27
	Micra (K12) Note (E11)				Конус 60° Ключ 19 M12x1,5x25/51 10.9 Белый цинк	40254-00QAB 40222-BC40A	B15
	100NX (B13) 200SX Almera (N15, N16, V10) Juke (F15) Leaf (ZEO)	Maxima (A32, A33) Micra (K10, K11, K13) Note (E12) Patrol (260, K160, Y60A, Y61) Evalia, NV200 (M20M)	PicK-Up (D22) Primera (P11, P12) Qashqai (J10) Sunny (N14, B12, N13) Terrano (WD21, R20) X-Trail		Конус 60° Ключ 21 M12x1,25 8 Желтый цинк	40224-ZE73A 40224-G9501 40224-21001	DNIS
<b>OPEL</b>							
	Agila A (H00 up to chassis 3G999999)				Конус 60° Ключ 19 M12x1,25 8 Белый цинк	4705 171	D61
	Antara (L-A)				Конус 60° Ключ 19 M12x1,5 8 Цинковое покрытие с колпачком	4803 304	D30
	Combo (D)				Конус 60° Ключ 17 M12x1,25x22/48,5 8.8 Deltaprotekt KL100	1.008.011	IBS13230425
	Antara (KLAC, KLAD) Astra J (P-J) Mokka (J-A) Zafira Tourer (P-J-SW) Karl (D-A) Cascada (P-J)				Конус 60° Ключ 19 M12x1,5 10 Белый цинк	1.008.010 1.008.516	D14CL10
	Mokka (J-A)				Конус 60° Ключ 19 M12x1,5 10 Белый цинк с колпачком	1.008.013	DGM01
	Adam (S-D) Corsa (A-B-C-D-E) Agila A (H00 from chassis 3H000000)	Astra (F, G, H) Combo (C) Meriva (A, B) Omega (B)	Signum (Z-C-S) Tigra (S93, X-C) Vectra (A, B, C) Zafira (A-B)		Конус 60° Ключ 17 M12x1,5x22/47,5 10.9 Белый цинк	1.008.504	LC17A22F

НОВИНКА



Рисунок	Модель автомобиля		Тип диска	Технические характеристики	Артикул OEM	Артикул ВМЕСС
<b>PEUGEOT</b>						
	106 (1A, 1C) 205 (20A, 20C) 306 (7A, 7D) 309 (10A, 10C)	405 (15B, 15E) 406 (8B) 605 (6B) Partner (HDZ, NFU)		Плоское пос. место Ключ 19 M12x1,25x17/63 (2 pcs.) 10.9 Белый цинк	5405.35	VPE01-ZB
	308 (4) 407 (6C, 6D) 3008 (OU) 5008 (O)	Expert 3 Partner 3 Tepee Ranch 3		Конус 60° Ключ 17 M12x1,25x26/49 (2 pcs.) 10.9 Deltaprotekt KL100	5405.72 1608734480	C17B24-MW
	106 (1A, 1C) 205 (20A, 20C) 306 (7A, 7D) 309 (10A, 10C)	405 (15B, 15E) 406 (8B) 605 (6B) Partner (HDZ, NFU)		Конус 60° Ключ 19 M12x1,25x26/52 10.9 Белый цинк	5405.55	C19B26
	206 (HFZ) 207 (W) 208 (C) 2008 (C) 301 (D)	307 (3A, 3C) 308 (4,L) 309 (L) 508 (8) 1007 (K)		Конус 60° Ключ 17 M12x1,25x26/47 10.9 Deltaprotekt KL100	5405.66	B0400-001
	206 (HFZ) 207 (W) 208 (C) 301 (D) 307 (3A, 3C) 308 (1, 2, 4, L)	407 (6C, 6D) 508 (8) 607 (9D, 9U) 1007 (K) 2008 (C) 3008 (OU)		Плоское пос. место Ключ 17 M12x1,25x17/57 (2 pcs.) 10.9 Deltaprotekt KL100	5405.67	VPE03
	107 (P) 108 (580W)			Конус 60° Ключ 17 M12x1,5x21/47 10.9 Белый цинк	5405.77	C17A21
	107 (P)			Плоское пос. место Ключ 17 M12x1,5x35/59,5 (2 pcs.) 10.9 Deltaprotekt KL100	5405.80	PZ406-9068000
	108 (580W)			Плоское пос. место Ключ 17 M12x1,5x33/53,5 (2 pcs.) 10.9 Deltaprotekt KL100	5405.85	VPE05
	807 (E)			Конус 60° Ключ 17 M14x1,5x26/56,5 (2 pcs.) 10.9 Deltaprotekt KL100	5405.69	B0046-002

НОВИНКА

Рисунок	Модель автомобиля	Тип диска	Технические характеристики	Артикул OEM	Артикул ВИМЕСС
<b>PEUGEOT</b>					
	807 (E) Expert (B/222, X)		Конус 60° Ключ 17 M14x1,5x25/56,5 10.9 Deltaprotekt KL100	5405.68	B0046-001
	BOXER (230, 244 Осевая нагрузка 1,1 - 1,4 тонны)		Конус 60° Ключ 24 M14x1,5x28,2/53 10.9 Deltaprotekt KL100	5405.75	B0046-003
	BOXER (230, 244 Осевая нагрузка 1,8 тонны)		Конус 60° Ключ 24 M16x1,5x31/57 10.9 Deltaprotekt KL100	5405.76	B0046-004
	BOXER (250 Осевая нагрузка 1,1 - 1,7 тонны)	 (15" only)	Конус 60° Ключ 21 M14x1,5x27/62 10.9 Deltaprotekt KL100	5405.78 5405.88	B0046-006
	BOXER (250 Осевая нагрузка 1,6 тонны)	 (16" only)	Конус 60° Ключ 21 M16x1,5x29/64 10.9 Deltaprotekt KL100	5405.79	B0046-007
	4007 (V) 4008 (B) I-on (1)		Конус 60° Ключ 21 M12x1,5 8 Желтый цинк	5405.81	DMTSB
	4007 (V) 4008 (B)		Плоское пос. место Ключ 21 M12x1,5 (2 pcs.) 8 Хром	5405.82	DTOY01
	4007 (V) 4008 (B) I-on (1)		Насечка Ø 14,3 Шляпка Ø 18 M12x1,5x42/47 10.9 Белый цинк	3714.28	CRP143A42
<b>PORSCHE</b>					
	911 912 914 924 944		Сфера R14 Ключ 19 M14x1,5 10 Белый цинк	N 020 112 1	D17R
	911 (930, 964, 993, 996 from 2000, 997) Boxter (986, 987) Cayman (9TA) Panamera (970)		Сфера R14 К 19 M14x1,5x30/60 (2 pcs.) 10.9 Deltaprotekt KL100	997 361 203 01	PS19D30-MWA



Рисунок	Модель автомобиля		Тип диска	Технические характеристики	Артикул OEM	Артикул ВМЕСС	
<b>PORSCHE</b>							
	Cayenne			Сфера R14 Ключ 19 M14x1,5x37/67 (2 pcs.) 10.9 Белый цинк	7L0 601 139 A	PS19D37-MW	
	Macan (95B)			Сфера R14 Ключ 19 M14x1,5x30/60 (2 pcs.) 10.9 Черный цинк-никель	996 352 086 02 WHT 006 978	PS19D30ZN-MWA	
<b>RENAULT</b>							
	Clio (B, C57) Espace (S115) Kangoo (KC) Laguna (B56, K56)	Megane (BA, DA, LA, EA) Thalia/Symbol (B) Twingo (C06)	R5 (B-C40, F40) R19 (B-C53, X53, L53) R21 (L48)		Конус 60° Ключ 19 M12x1,5x25/51 10.9 Белый цинк	82 00 030 701 82 00 719 981	B15
	Capture (R) Clio (R) Kangoo (W, FW) Laguna (G)	Megane (M, JM, Z, JZ) Modus (P) Twingo (N, AH) Zoe (AG)	Kadjar (RFE)		Конус 60° Ключ 17 M12x1,5x24/50 10.9 Белый цинк	82 00 473 353 40 22 221 21R	B27
	Koleos (Y)				Конус 60° Ключ 21 M12x1,5 8 Желтый цинк	40224-21001	DMTSB
<b>SEAT</b>							
	Arosa (6H, 6HS) Cordoba (6K, 6K/C) Ibiza (6K) Inca (9KS, 9KSF)	Mii (AA) Toledo (1L 4x100 only)			Сфера R13 Ключ 17 M12x1,5x24,5/45,7 10.9 Белый цинк	3A0 601 139 321 601 139C WHT 004 899	LS17A25F-Z
	Alhambra (7N) Altea (5P) Cordoba (6L) Exeo (3R)	Ibiza (6L, 6J) Leon (1P, 1PN, 5F) Toledo (1L 5x100 only, 1M, 5P, NH)			Сфера R13 Ключ 17 M14x1,5x27/47,5 10.9 Белый цинк	WHT 002 437	LS17D27F
	Alhambra (7MS from 1996 to 2000)				Сфера R14 Ключ 19 M14x1,5x34/55 10.9 Черный цинк-никель	701 601 139 B	LS19D34F
	Alhambra (7MS from 2001 to 2010)				Сфера R14 Ключ 19 M14x1,5x34/62 (2 pcs.) 10.9 Deltaprotekt KL100	7M3 601 139B	LS19D34F-MW

Рисунок	Модель автомобиля			Тип диска	Технические характеристики	Артикул OEM	Артикул VIMECC
<b>SKODA</b>							
	Citigo (AA) Favorit (781) Felicia (791, 795, 797)				Сфера R13 Ключ 17 M12x1,5x24,5/45,7 10.9 Белый цинк	WHT 004 899 3A0 601 139	LS17A25F-Z
	Fabia (6Y, 5J) Octavia (1U, 1Z, 5E) Rapid (NH) Roomster (5J)	Superb (3U, 3T) Yeti (5L)			Сфера R13 Ключ 17 M14x1,5x27/47,5 10.9 Белый цинк	WHT 002 437	LS17D27F
<b>SMART</b>							
	Forfour (454)				Насечка Ø 14,3 Шляпка Ø 18 M12x1,5x42/47 10.9 Белый цинк	454 350 01 35 S1	CRP143A42
	Forfour (454)				Конус 60° Ключ 21 M12x1,5 8 Желтый цинк	454 402 00 72	DMTSB
	Fortwo, Forfour (W453)				Конус 60° Ключ 17 M12x1,5x24/49 10.9 Белый цинк	A4539900007	B27
<b>SUZUKI</b>							
	Alto (FF, GF) Baleno (EG) Ignis (FH) Grand Vitara (JT)	Jimny (FJ) Kizashi (FR) Liana (ER) Swift (EA, MA)	SX4 Wagon R+ (EM) Celerio (LF)		Конус 60° Ключ 19 M12x1,25 8 Белый цинк	09140-12042	D61
	Ignis (MH) Splash (EX) Swift (EZ/MZ, NZ/FZ) Wagon R+ (MM, H00) Vitara (LY)				Конус 60° Ключ 17 M12x1,5x22/47,5 10.9 Белый цинк	43423-86G00	LC17A22F
<b>TESLA</b>							
	Model S				Конус 60° Ключ 21 M14x1,5 10 Цинк-никелевое покрытие с колпачком	ACPA-1012-KXA	DF10

НОВИНКА



Рисунок	Модель автомобиля		Тип диска	Технические характеристики	Артикул OEM	Артикул ВМЕСС	
<b>TOYOTA/LEXUS</b>							
	Auris (E15J, E18UM) Avenis (T22, T25, T27, M2) Camry (V2, V10) Carina (T19U) IQ (AJ1)	Celica (T18, T20) Corolla (E10, E11, E12, R1) Hiace (H1) Hilux (N1, N16, N25S)	Paseo (L5) Previa (R3) Prius (HW2, HW3, HW4) RAV 4 (A2, XA3) Urban Cruiser (XP11) Yaris (P1, P2, XP9, XP13M)		Конус 60° Ключ 21 M12x1,5 8 Желтый цинк	90942 01007	DMTSB
	Auris (E15J, E18UM) Avenis (T22, T25, T27, M2) Camry (V2, V10) Carina (T19U) Celica (T18, T20)	Corolla (E10, E11, E12, R1) Hiace (H1) Hilux (N1, N16, N25S) IQ (AJ1) Paseo (L5)	Previa (R3) RAV 4 (A2) Yaris (P1, P2, XP9, XP13M) Urban Cruiser (XP11) Prius (HW2, HW3, HW4)		Плоское пос. место Ключ 21 M12x1,5 (2 pcs.) 8 Хром	90942-01033	DTOY01
	4 Runner Land Cruiser Prado Rav 4 Highlander	Lexus ES300, GS300-400-430 (from '08/96) GX470 IS200-300 (from '07/01) LS400-430 (from '01/00)	RX300-400H (from '01/98) SC300-400-430 (from '01/97)		Плоское пос. место Ключ 21 M12x1,5 (2 pcs.) 8 Хром	90942-01058	DTOY03
	Land Cruiser 70, 100, 200, 400 Tundra Lexus LX470, LX570				Плоское пос. место Ключ 22 M14x1,5 (2 pcs.) 8 Хром	90942-01103	DTOY04
	Aygo (AB1)				Конус 60° Ключ 17 M12x1,5x21/47 10.9 Белый цинк	90942-W2001	C17A21
	Aygo (AB1)				Плоское пос. место Ключ 17 M12x1,5x35/59,5 (2 pcs.) 10.9 Deltaprotekt KL100	90942-W2002	PZ406-9068000
	Aygo (580W)				Плоское пос. место Ключ 17 M12x1,5x33/53,5 (2 pcs.) 10.9 Deltaprotekt KL100	90942-W2003	VPE05

НОВИНКА





Рисунок	Модель автомобиля			Тип диска	Технические характеристики	Артикул OEM	Артикул BIMECC
<b>VOLKSWAGEN</b>							
	Transporter T2 Transporter T3				Сфера R14 Ключ 19 M14x1,5 10 Белый цинк	N 020 112 1	D17R
	Caddy (9KVF, 9U) Corrado (53I, 4x100 only) Golf (155, 19E, 1H 4x100 only)	Jetta (19E) Lupo (6X) Passat (35i, 35i- 299) Polo (86C, 6N, 6NF)	Scirocco (53) Up (AA) Vento (1H 4x100 only)		Сфера R13 Ключ 17 M12x1,5x24,5/45,7 10.9 Белый цинк	321601139 C 3A0 601 139 WHT 004 899	LS17A25F-Z
	Sharan (7M from 1995 to 2000) Transporter T4 (7DZ)				Сфера R14 Ключ 19 M14x1,5x34/55 10.9 Черный цинк	701 601 139 B 7M0 601 139A	LS19D34F
	Sharan (7M from 2000 to 2010) Transporter T4 (2001-2003)				Сфера R14 Ключ 19 M14x1,5x34/62 (2 pcs.) 10.9 Deltaprotekt KL100	7M3 601 139 B	LS19D34F-MW
	Bora (1J, 9M, 1K) Beetle (16) Caddy (2K, 2KN, 2CA) CC (358) Corrado (53I 5x100 only)	Eos (1F) Fox (5Z) Golf (1H 5x100 only, 1J, 1K, 1KM, 1KP, AU) Jetta (1KM, 16) New Beetle (9C, 1Y)	Passat (3B, 3BG, 3C) Polo (9N, 6R) Scirocco (13) Sharan (7N) Touran (5T) Tiguan (5N)		Сфера R13 Ключ 17 M14x1,5x27/47,5 10.9 Белый цинк	WHT 002 437	LS17D27F
	Phaeton (3D)				Сфера R13 Ключ 17 M14x1,5x27/51 (2 pcs.) 8.8 Белый цинк	4D0 601 139 A	LS17D27F-MW2
	Touareg (7L, 7P) Transporter T5 (7H)				Сфера R14 Ключ 19 M14x1,5x37/67 (2 pcs.) 10.9 Белый цинк	7L0 601 139 A	PS19D37-MW
	Crafter 30/35 (2EC1, 2FJ1) LT28/35 (2DM)				Сфера R14 Ключ 19 M14x1,5x34/63 10.9 Цинк-никель+ Fini- gard 105	2D0 601 139 WHT 000 888	S19D34R14



Рисунок	Модель автомобиля		Тип диска	Технические характеристики	Артикул OEM	Артикул ВІМЕСС	
<b>VOLVO</b>							
	240-260 (P244, P245)			Конус 60° Ключ 19 1/2" UNF 8 Цинковое покрытие с колпачком	1273332	D33	
	S40/V40 (V)			Конус 60° Ключ 21 M12x1,5 8 Желтый цинк	30870000 30873148	DMTSB	
	C30 (M) S40/V50 (M) S90/V90 (9) V40 (M)			Конус 60° Ключ 19 M12x1,5 10 Deltaprotekt KL100	8665333 999359		
	C30 (M) S40/V50 (M) S90/V90 (9) V40 (M)			Конус 60° Ключ 19 M12x1,5 10 Цинковое покрытие с колпачком	31329645	DF02N	
	850 (L, LS, LW) S70/V70 (L)			Конус 60° Ключ 19 M12x1,75x28,5/55 10.9 Белый цинк	3546651	VOLVO	
	S60 (RH, F) S80 (A, T) V60 (F) C70 (N)	S70/V70 (G) S80 (T/K/KW, A) V70 (J) XC60 (D) V70/XC70 (B)	XC90 (C,L)		Конус 60° Ключ 19 M14x1,5x34/60 (2 pcs.) 10.9 Белый цинк	31362432	C19D34-MW

Вся информация о применимости достоверна и тщательно подобрана. Однако при выборе рекомендуем свериться с инструкцией по эксплуатации и ремонту вашего автомобиля и связаться с авторизованным техническим центром для замены и установки.

Во всех случаях неправильного использования и установки колесного крепежа и колесных аксессуаров компания Vimecc Engineering ответственности не несет.

# Vimecc®

**ООО «ДИАЛАЙТ ГРУПП»**

Официальный дистрибьютор

VIMECC ENGINEERING S.p.A

На территории РФ и СНГ

115432, г. Москва, ул. Трофимова, д. 33, пом. XXXI

тел.: +7 800 250-00-65, +7 495 133-10-51

